

ガスで冷暖房

ガスヒートポンプ

GHP

Gas Engine Heat Pump Air-Conditioners

天然ガスだから地球にやさしい
省エネ・節電・省コストを実現し、
パワフル冷暖房

e-methane

ガスヒートポンプとe-methaneで「2050年カーボンニュートラル」を実現します。

カーボンニュートラル社会の実現を目指して ガス空調の技術革新による省エネ・省CO₂ 都市ガス原料の脱炭素を進めて参ります

ガスヒーポンは、1987年の発売開始以降、お客さまや社会に各種ソリューションをご提供するため、エネルギー効率向上等の技術革新や、ラインナップの拡充を進めてきました。引き続き、ガスヒーポンの普及を通じて、快適で安心安全な環境づくり、ZEB (Net Zero Energy Building) の達成、カーボンニュートラル社会の実現に貢献します。

ガスヒーポンの省エネ技術(エネルギー効率)の推移

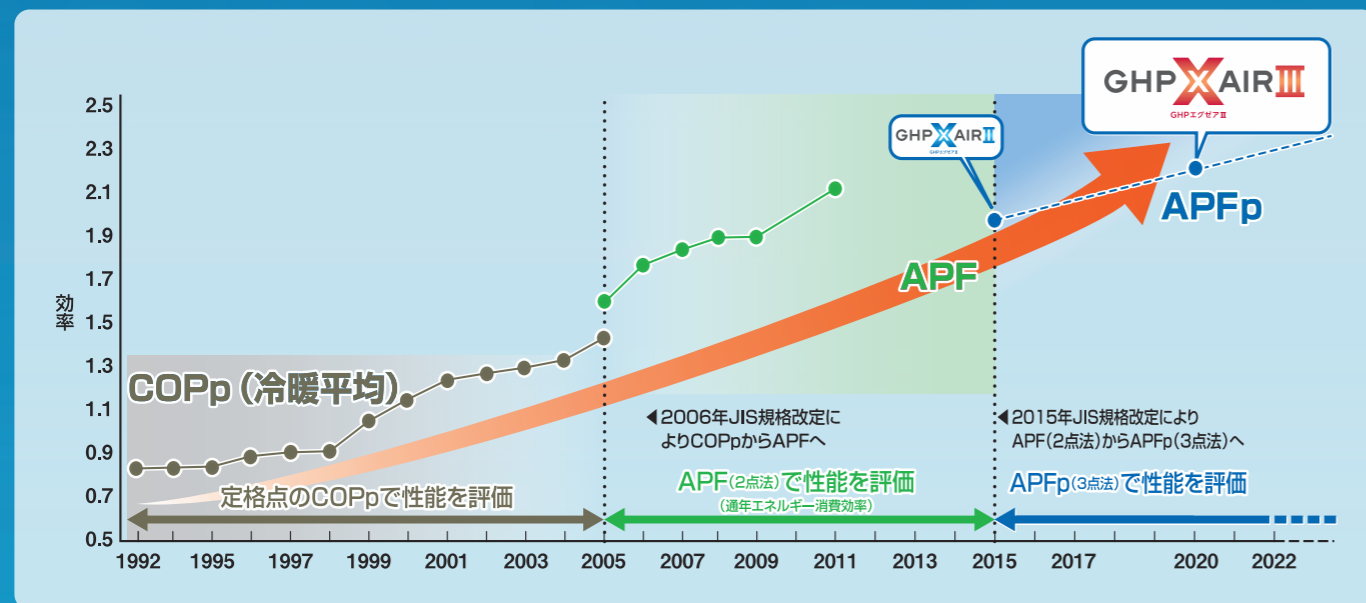

カーボンニュートラルに向けた挑戦

当社グループは、メタネーションなどのイノベーションによる都市ガス原料の脱炭素化、再生可能エネルギーの導入を軸とした電源の脱炭素化により、「2050年カーボンニュートラル実現」を目指します。また、それまでの間も、確実にCO₂排出を削減する取り組みが不可欠なため、社会全体へのCO₂排出削減貢献を進めます。このような脱炭素社会実現に向けた取り組みを示すために、「カーボンニュートラルビジョン」を発表しました。

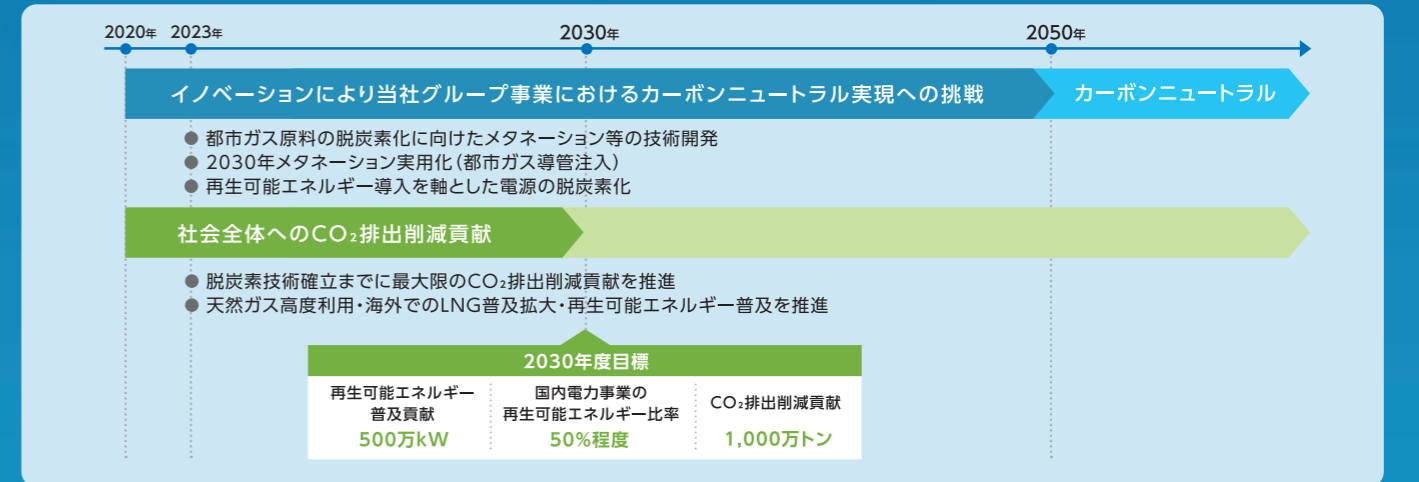

カーボンニュートラルに向けたメタネーション技術

メタネーションは、CO₂をリサイクルして再生可能エネルギー由来の水素と組み合わせることでe-メタンを製造する技術です。大気中に放出されるCO₂を回収し、メタネーションの原料としてカーボンリサイクルするため、e-メタンを燃焼しても大気中のCO₂の量は実質増加しません。都市ガスの原料である天然ガスの約9割はメタンが占めています。天然ガスをe-メタンに置き換えた場合、既存のインフラやお客さま先の消費機器をそのまま活用できるため、社会コストを抑え、スムーズにカーボンニュートラル化を推進できます。

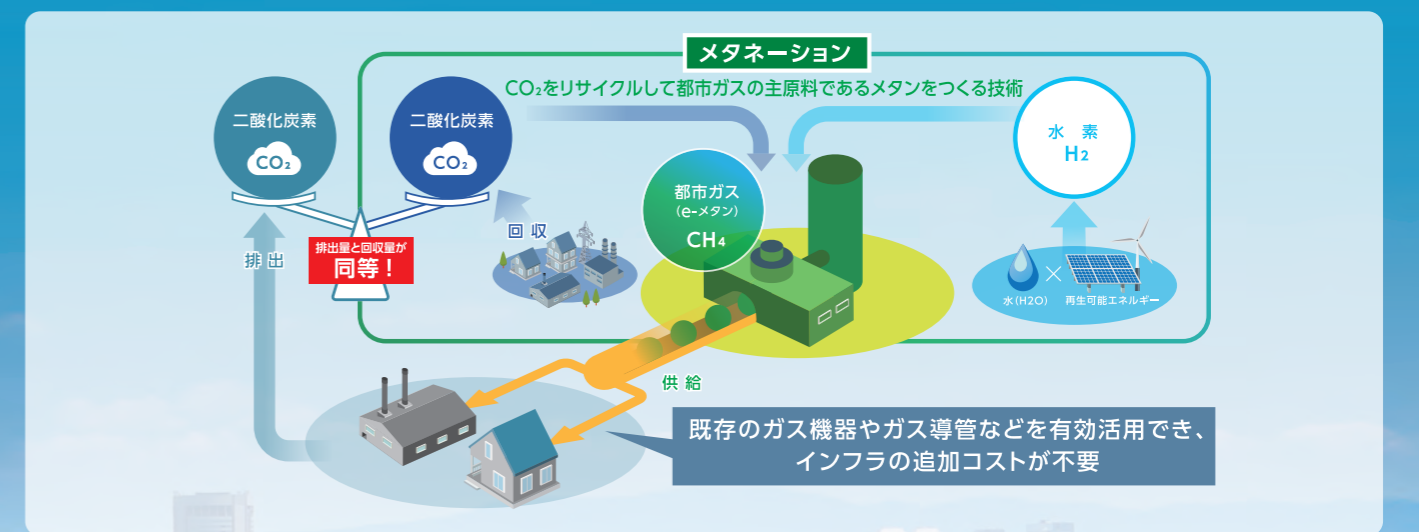

取り扱いメーカー



空調省エネソリューションによるZEB (Net Zero Energy Building) の実現

ZEBとは

Net Zero Energy Building (ネット・ゼロ・エネルギー・ビル) の略称。

快適な室内環境を実現しながら、建物で消費する年間の一次エネルギーの収支をゼロにすることを目指した建物のことです。

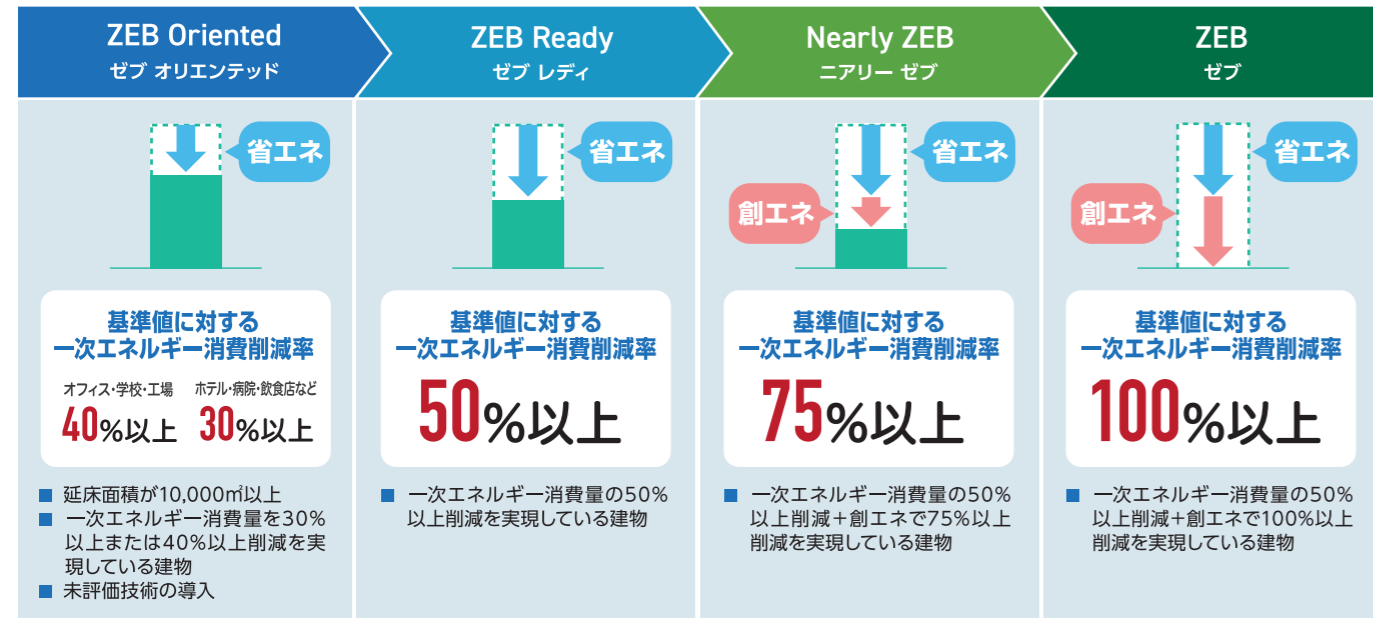

※建築物のエネルギー消費性能の向上に関する法律に基づくエネルギー消費性能基準 出典:環境省ホームページ「ZEB PORTAL (http://www.env.go.jp/earth/zeb/about/05.html)」をもとに作成

『ガスZEB』のメリット

ガス空調をはじめ、ガス設備を活用することで、省エネルギーに加え、各種メリットのある『ガスZEB』が実現できます。

『ガスZEB』には、主に、「節電対策」、「排熱の有効利用」、「レジリエンス性能向上」の3つのメリットがあります。

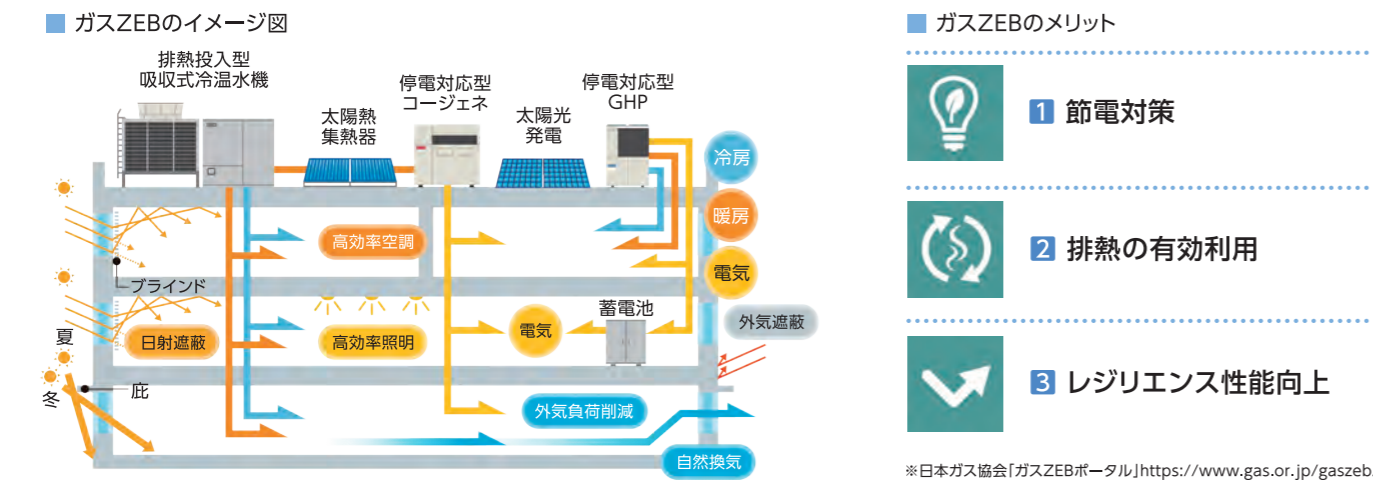

ZEBプランナー

ZEBプランナーとは、省エネ建築物を設計する為の技術や知見を保有する事業者のことです。

当社グループのDaigasエナジーは、2024年2月に一般社団法人環境共創イニシアチブが公募するZEBプランナーに登録されました。お客さまのZEB実現のサポートさせていただきます。



空調の省エネの重要性

建築物のエネルギー消費量の大半は、空調設備の利用によるものです。

ZEB実現のためには、空調用のエネルギー消費量の削減が重要です。

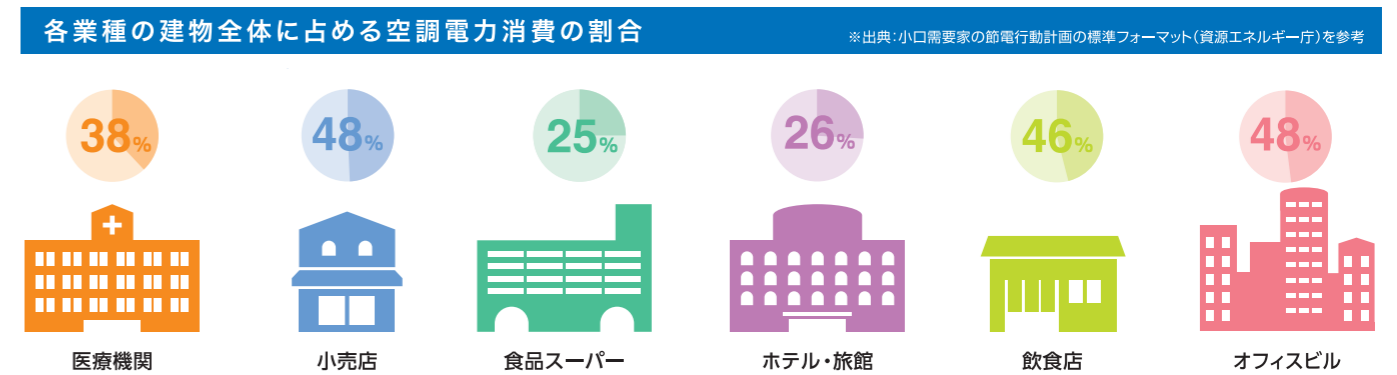

『ガスZEB』事例

出典:日本ガス協会ガスZEBポータル

三井ショッピングパーク ららぽーと門真・三井アウトレットパーク 大阪門真さま **ZEB Oriented**

所在地	大阪府門真市
新築/既存	新築
建物構造	地上4階 S造
延床面積	約196,800㎡
竣工年月	2023年2月
ガス設備	GHP、排熱投入型吸収冷温水機、ガス給湯器、コージェネ(非発兼用)等

店舗・客用通路向けに高効率GHP200台を採用。その内、フードコート向けは停電対応型GHPを設置し、災害等発生時にも来館者や周辺住民の一次避難場所として空調継続が可能です。

株式会社ヒラカワさま **ZEB Ready**※

※2020・2021年実績として達成したもの(平均値)

所在地	大阪府大阪市
新築/既存	新築
建物構造	地上4階(S造)
延床面積	1,755㎡
竣工年月	2019年5月
ガス設備	GHP、潜熱回収型温水器

停電対応型高効率GHPを採用(停電対応型56kW×2台、標準型56kW×2台)。停電時は自立起動させ、館内の一部の電力をまかないます。

ガスヒーポンの特徴

ガスヒーポンのしくみ

ガスヒーポンは室外機のコンプレッサーをガスエンジンで駆動し、ヒートポンプ運転によって冷暖房を行う空調システムです。

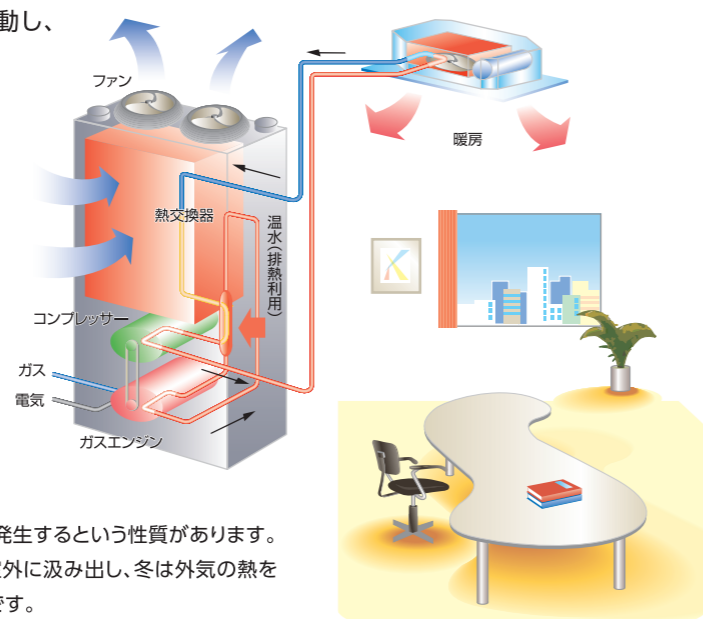
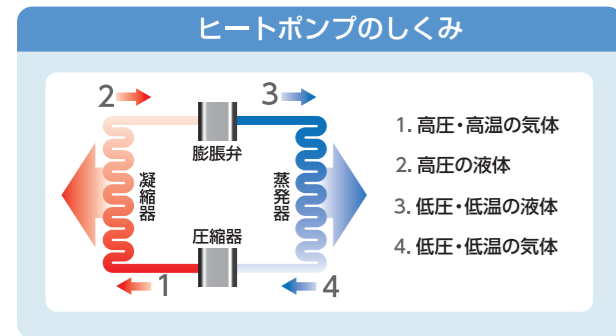

●ヒートポンプサイクル

一般に液体が気化するときはまわりの熱を奪い、液化するときには熱が発生するという性質があります。この気化と液化のサイクルを強制的に繰り返すことで、夏は室内の熱を室外に汲み出し、冬は外気の熱を室内に汲み入れることができます。これによって冷暖房が可能となるわけです。

メリット1 節電・経済性

●小電力・低ランニングコストで経済的

コンプレッサーの動力源がガスエンジンなので、電気消費量はEHPの約1/10。契約電力の低減や設備の低減がはかれ、節電に大きく貢献します。

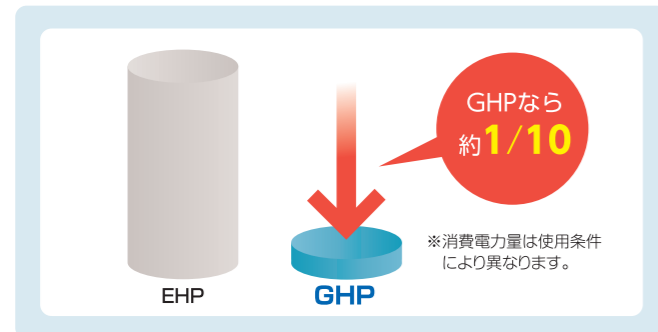

メリット2 快適性

●ガスだから、パワフル暖房

ガスエンジンの排熱を有効利用するため低外気温度でも暖房能力の低下が小さく、寒い冬の朝でもパワフルに暖めます。また除霜運転の影響も小さく抑え、室内の快適性を保ちます。

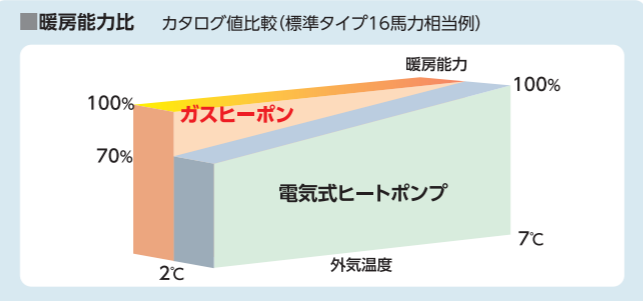

メリット3 レジリエンス性

●エネルギー多重化によるレジリエンス強化

電力需給逼迫による節電・停電、災害による停電への備えになります

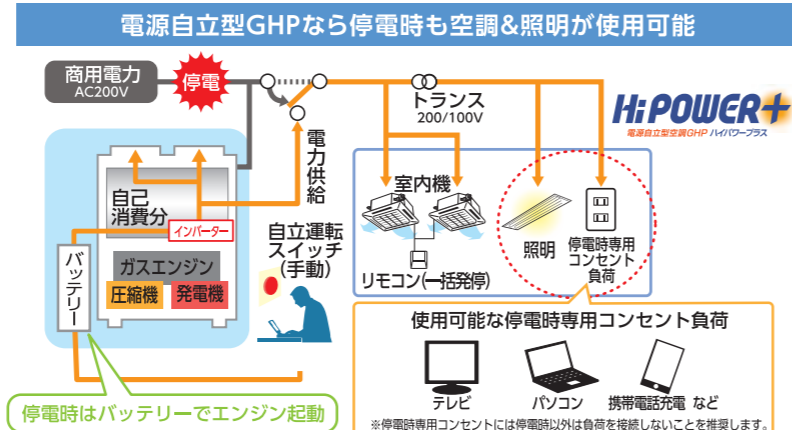
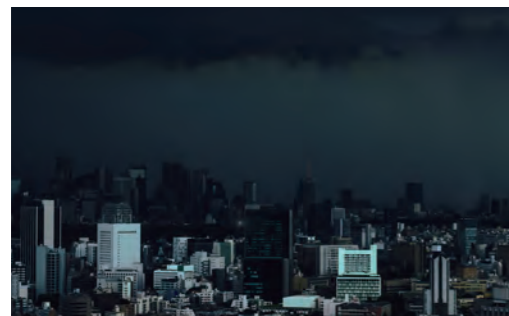

ガスヒーポンの技術革新

省エネ性の進化

ガスヒーポン発売以降の技術革新により、省エネ性が飛躍的に進化しています。最新機種として、超高効率のガスヒーポン「エグゼアⅢ」をラインナップしています。



■ガスヒーポンの効率の推移

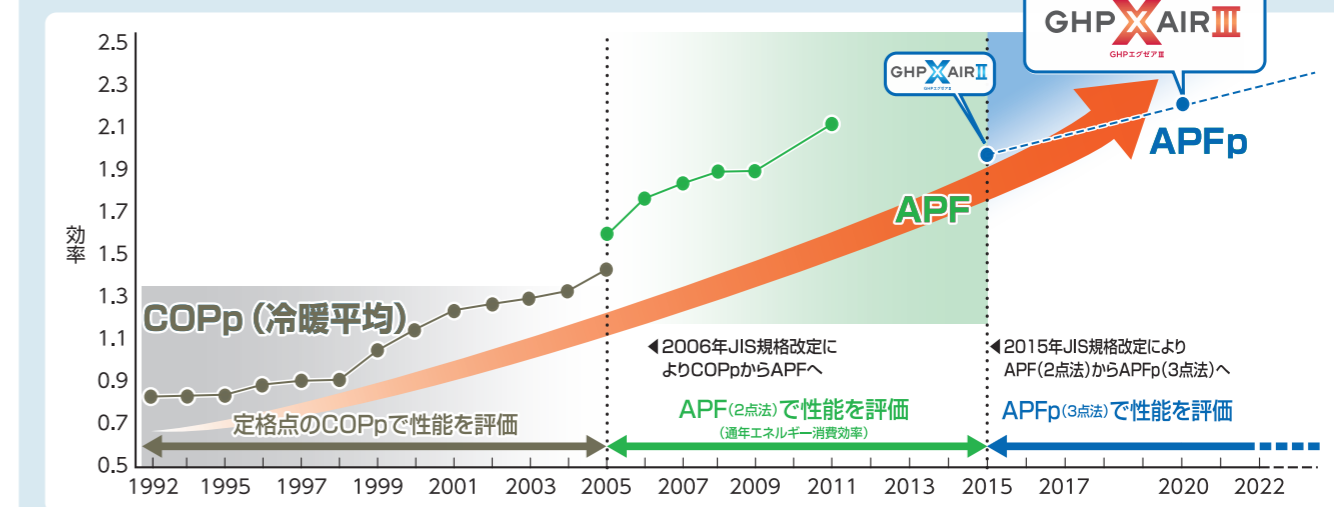

シンカI 省エネ性の進化

●エネルギー効率が平均約10%向上

- ・エンジン、コンプレッサー、熱交換器の開発・新規採用等により運転効率を改善
- ・全機種においてエネルギー消費効率APFp2.09以上を達成
- ⇒省エネ性が平均約10%*1向上(従来機比)
- ・消費エネルギー及びCO₂排出量の更なる削減に貢献

シンカII 快適性の深化

●猛暑や積雪など、厳しい気象条件下でも運転を継続

- ・外気温度50℃や、積雪時でも運転を継続*2 *3
- ・外気温度2℃以上では除霜運転無く暖房を継続*2 *3
- ・昨今の厳しい気象条件下でも運転を継続でき、快適性が向上

*1:APFpやAPFp向上率はメーカーや機種によって異なります。 *2:設置条件、運転条件により効果は異なります。
*3:積雪時の運転継続機能(室外機ファンによる雪ばらし制御)は、パナソニック製、ヤママーエネルギーシステム製ではオプション(有償)となります。 *4:設置スペースとは、メンテナンススペースを含む機器の設置に必要なスペースです。

シンカIII 節電性の真価

●消費電力はEHPの1/10

- ・GHP(ガスヒートポンプ)は、ガスエンジンで駆動
- ⇒電気モーターで駆動するEHP(電気式ヒートポンプ)と比較し消費電力は1/10以下
- ・GHP(ガスヒートポンプ)が持つ節電効果を維持し、ピーク電力の低減に貢献

シンカIV 設置性の新価

●設置スペース低減

- ・各種部品、構造の見直し等により設置スペース*4を低減
- ⇒全機種において従来機と同等またはそれ以下を実現

●軽量化

- ・エンジンの小容量化、熱交換器の高効率化等により全機種で軽量化を実現

信頼性の進化

ガスヒーポンの進化により、省エネ性能だけでなく機器品質が向上したことで大阪ガス保守契約サービスにより20年前に比べ故障率が約1/3に大幅低減しています。

■2001年度のGHP故障率*5を基準(1.0)とした場合の比較

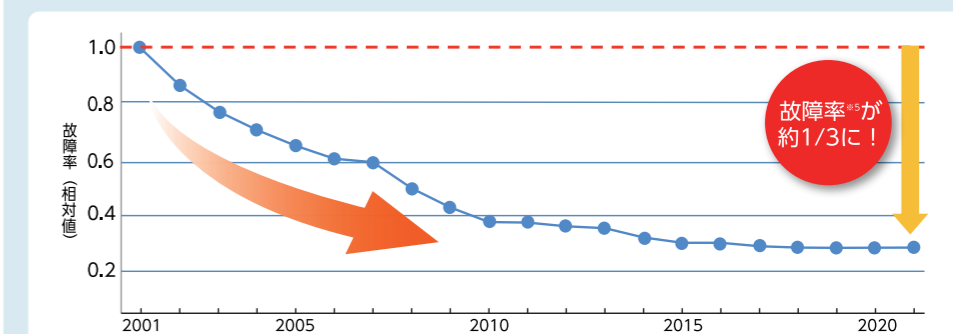

*5 故障率=[1年間に故障した室内機、室外機台数]÷[市場にある保守契約中機の室外機台数] (大阪ガス管内の10年2万時間以内機)

ガスヒートポンプによるソリューション①

大阪ガスでは、停電対応や安価なリニューアル、ZEBの実現等、お客さまのさまざまなニーズに対してガスヒートポンプによるソリューションをご提案いたします。

停電時の機能維持

停電対応型GHP

停電時でも空調&照明が使用可能

- 災害などによる停電時でも、発電した電力で空調と照明を使い続ける「停電対応システム」としてお客さまに安心をお届けする、画期的なガスヒートポンプエアコン。
- 停電時には発電のみで運転が可能。

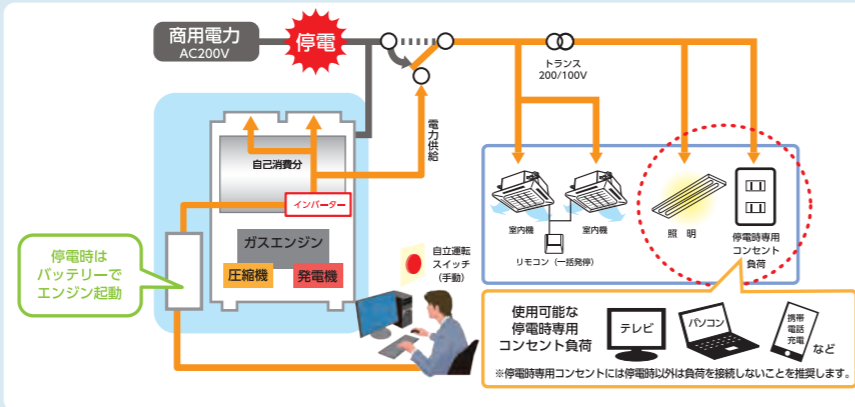

Hi POWER+
電源自立型空調GHP ハイパワープラス

安価なリニューアル(既設配管再利用)

クイックマルチ

既設配管の利用を可能にするシステム

- 室外機に洗浄機能を内蔵しており運転中に既設配管のコンタミ(汚れ)を除去するため、ほとんどの場合既設配管をそのまま使用することが可能。また、既設配管部分に必要な冷媒量を自動判定するものもあり。(一部メーカー)
- 既設配管を利用できるため新規配管工事に比べて施工費は大幅に削減。
- 配管施工が軽減できるため工期の大幅な短縮を実現。業務への影響も最小限。

高効率GHPへの入替

クイックマルチ

冷媒系統の集約により
室外機の削減やメンテナンスコストが削減できます。

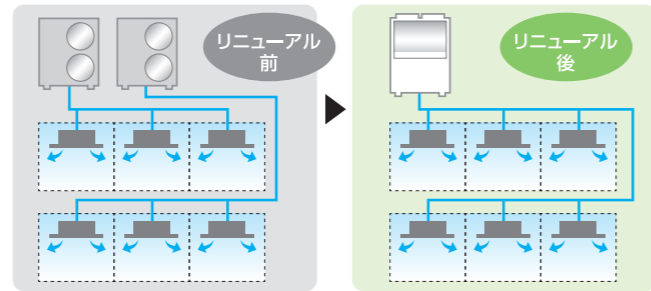

ガスヒートポンプ(GHP)チャラー

電気式チャラーからの設備更新に最適

- 電気式セントラル空調の既設二次側設備(冷温水配管・室内機)の流用が可能。
- 電気式セントラル空調から低コストかつ短工期での設備更新が可能。
- 複数台設置により、「バックアップ運転」、「ローテーション運転」が可能。
- 空冷式のため、冷却塔が不要。(水管理、維持管理が不要)

既設セントラル空調からの入替

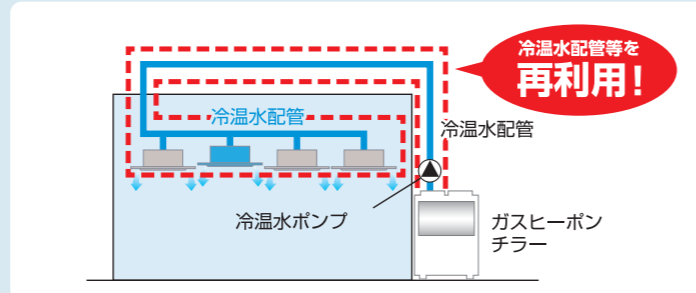

信頼性の向上&台数制御による省エネ運転

室外機組合せ

信頼性に優れた室外機のマルチシステム

- 室外機の運転を100%負荷に合わせ、同時に運転時間の少ない室外機から稼働するローテーション機能により、効率性と容易なメンテナンス性を実現。
- バックアップ運転※1により、万一のトラブル時もシステム停止の心配なし。
※1 トラブルによっては自動的にバックアップ運転できない場合があります。
- 室外機は最大170.0kW(60馬力相当)、室内機は最大64台まで※2拡大可能。大型物件への対応が容易。
- 配管を共通配管にし、配管本数を従来の1/2に削減。工事も省略化。
※2 パナソニック製の場合

トラブル・メンテナンス時も
ノンストップ運転が可能です!

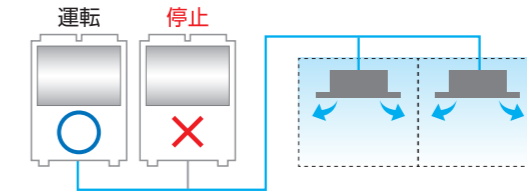

台数制御 にも対応可能

- 台数制御とは、同一熱源群の中に熱源機が2台以上あり負荷に応じて運転台数を自動で制御する機器(右図参照)を意味します。
- 機器寿命の延長を目的としたローテーション運転は台数制御と両立します。
- 連結機における内訳は、単体機種仕様を参照してください。
- 「エネルギー消費性能計算プログラム(非住宅版)」による台数制御に適合しています。

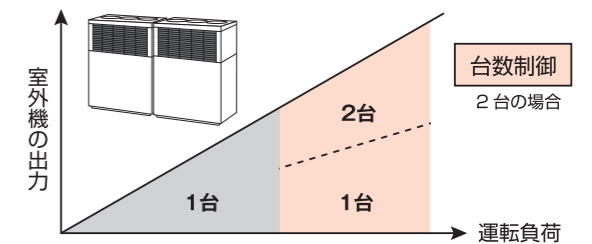

高COPモデルによるZEB(Net Zero Energy Building)の実現

高COPモデル

高COPモデル

ZEB達成に貢献するGHPがデビュー

- ビルマルの中でも更にCOPを高めた新機種で、建築物のZEB達成に貢献。
- リニューアル対応機(クイックマルチ兼用機)もラインナップしており既存建築物でも導入可能。

YANMAR
ヤンマーエネルギーシステム [13馬力]
新設・リニューアル兼用
YNCP355L1NB (受注対応品)
COPp1.47(冷暖平均)



Panasonic
パナソニック [13馬力]
新設用
U-GWH355U2D (受注対応品)
リニューアル用
U-GWH355U2DR (受注対応品)
COPp1.43(冷暖平均)



Panasonic
パナソニック [20馬力]
新設用
U-GWH560U2D (受注対応品)
リニューアル用
U-GWH560U2DR (受注対応品)
COPp1.32(冷暖平均)



ガスヒーポンによるソリューション②

「保守契約サービス」により、安心・快適にガスヒーポンをご利用いただけます。また、「自動省エネサービス」により、導入後の省エネルギーをサポートします。

導入後の安心・快適をサポート

保守契約は、「定期点検」、「故障修理」、「遠隔監視」がセットになったサービスです。フロン定期点検にも対応。電子契約で効率的に契約締結が可能です。

保守契約サービス

定期点検 定期的な点検整備で、快適かつ省エネ運転でお使いいただけます

●「メンテナンスのプロ」大阪ガスのサービスマンが「定期点検」を行います

●ガスヒーポンを安心、快適にお使いいただくために「定期点検」が必要です

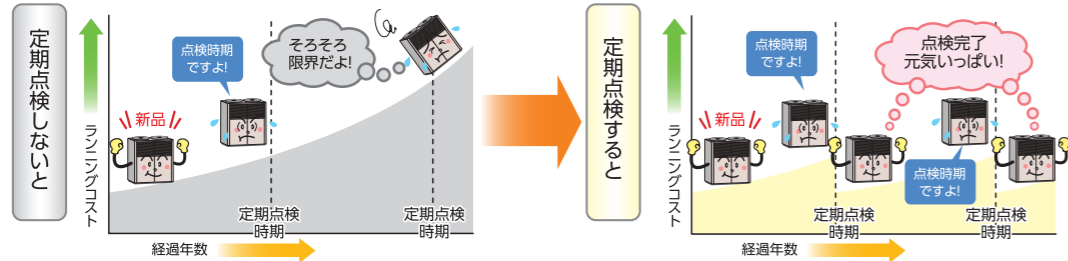

故障修理 もしものときも24時間365日の受付体制で迅速訪問・迅速復旧

●万が一の故障発生時にも、迅速にサービスマンを手配し、訪問、修理復旧 ※1

エネルギーコンタクトセンター
24時間 365日経験豊富なオペレータが電話受付 ※1

スカイリモートサービス
無線での遠隔監視による自動故障検知 ※1

DX活用
タブレットを活用した現場での運転履歴確認と現場からの部品在庫確認・発注

※2
24時間以内復旧率 業界No.1 98%
(当社調べ)

※1. 夜間、土曜、日曜・祝日は後日の連絡・訪問となります。
※2. 保守契約中機器（設計寿命内機）での24時間以内に再稼働した台数割合、2021年度実績（夜間、日曜・祝日は除く）



遠隔監視 無線での遠隔監視※3により、トラブルの早期発見・未然防止

スカイリモートサービス

●ガスヒーポンに設置した遠隔監視アダプタで運転状態を無線監視 ※3

- 運転時間の把握により適切な時期に定期点検を実施
- 故障検知による迅速なサービスマン手配 ※4と、運転データ活用による早期復旧を実現



遠隔監視データを活用したトラブル未然防止を実現 【故障予測保全サービス】

- 遠隔監視により収集した運転データを活用した大阪ガス独自開発の「故障予測保全サービス」で故障を予測、未然に防止
- 予測に基づき空調未使用時に先回り対応することで、不測の空調停止によるお客さまへの影響を回避できます



※3.遠隔監視アダプタの設置および配線工事が必要です。※4.夜間、土曜・日曜・祝日は後日の連絡・訪問となります。

導入後の省エネルギーをサポート

更なる省エネルギーの実現のため、自動省エネサービス(有料オプションメニュー)をおすすめします。

自動省エネサービス『EneflexPremium』



1 パトロール機能

定期的に運転状況を確認し、自動的に設定を変更！

- 設定温度自動リセット (設定温度自動リセットのイメージ)
- 自動消し忘れ防止

冷房時に設定温度26度以上で運用したい場合

ルールどおり26度運転【設定26度】 → 暑くなれば自由に設定変更【設定20度】 → 自動的に設定を変更【設定20度→26度】

2 省エネ制御機能

室温に応じて自動的に省エネモード運転へ切り替え！

冷房時で室温30度から省エネモードに切り替えたい場合

室温が高い時は全開運転【室温32度】 → 室温が下がると省エネモードに切替【室温30度】 → さらに室温が下がると省エネ度を切替【室温28度】

3 間引き制御機能

大空間での室温に応じて自動で運転台数を間引き

冷房時で室温29度から間引き制御する場合

室温が高い時は全数で運転【室温32度】 → 室温が下がると特定の室外機を停止【室温28度】

※各省エネサービスには、大阪ガスの保守契約への加入および遠隔監視装置の設置が条件となります。 ※一部ご利用いただけないメーカー・機種がございます。

簡易モードでより素早く！より簡単に！

スマートフォンやタブレットでもご利用いただけます。

運転状態や省エネ効果が一目で分かる『簡易モード』が新たに登場！！

簡単操作で以下の閲覧、操作ができます。

- ・室外機、室内機運転状態
- ・無駄遣いランキング
- ・遠隔操作(機器発停、冷暖切替、設定温度変更、風量変更)
- ・スケジュール運転
- ・自動省エネパック(パトロール制御、省エネ制御、間引き制御) など

ガスヒーポン関連政策

エネルギーの使用の合理化及び非化石エネルギーへの転換等に関する法律(省エネ法)

2023年4月1日より施行された

改正省エネ法でも引き続き、ガス空調の『**節電効果**』が高く評価されます！

- 新たに措置された「電力需要最適化」において、再エネ出力抑制時間帯の上げDR^{*1}、需給逼迫時間帯^{*2}の下げDRが努力義務化されました。
- 需給逼迫時間帯の下げDRとして「節電」が、削減実績の1.3倍と高く評価されます。

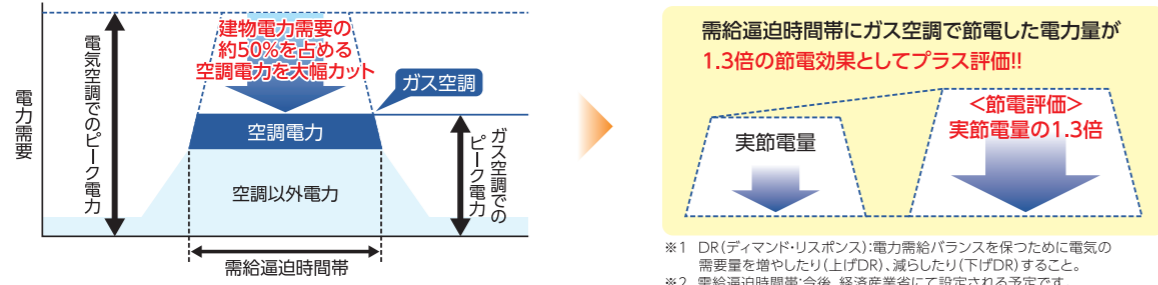

国もバックアップ優遇制度

大きな魅力、優遇税制(中小企業等経営強化法)

ガスヒーポンの取得価格のうち中小企業経営強化税制の対象となる金額の**7%**^{*3}が法人税から控除される「税額控除」、または「即時償却」のうち、いずれか一方の税制優遇措置^{*4}がご利用いただけます。

優遇税制については、適用できないケースもありますので、詳しくは担当者、所轄の税務署にご相談ください。

※3 資本金が3千万円以下の法人等及び個人事業主には上乗せ措置があり、最大10%の税額が控除されます。
 ※4 令和7年(2025年)3月末日までの期間における措置です。原則設備取得前に、経営力向上計画の認定を受けることが必要です。

フロン排出抑制法

2015年4月1日より『フロン排出抑制法』が施行され、業務用エアコン^{*5}の管理者(ご使用のお客さま)に以下の義務が課されています。

※5:電気式業務用エアコン・ガス式業務用エアコンとも対象

【業務用エアコン^{*5}管理者の義務】

- 適切な場所への設置
- 冷媒漏えい点検の実施

ガスヒーポンのフロン漏えい定期点検は大阪ガスへお任せください!

	対象機器	点検頻度	点検実施者
①簡易点検	全ての業務用エアコン	3か月に1回以上	資格不要
②定期点検 ^{*7}	一定容量以上の業務用エアコン		有資格者
	圧縮機に用いられる原動機 ^{*6} の定格出力	点検頻度	
	7.5kW以上、50kW未満 50kW以上	3年に1回以上 1年に1回以上	

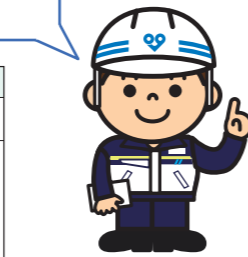

※7:簡易点検の実施も必要

⇒現行のガスヒーポンでは、13馬力以上の機種^{*8}で3年に1回以上の定期点検が必要です。

※8:一部の既設機では10馬力の機種も定期点検が必要になる場合があります

- 冷媒漏えい防止措置(確実な処置)の実施
- 記録の保存

機器毎の記録を保存(点検、整備、フロン充填量、フロン回収量)
 (注)2020年4月のフロン排出抑制法改正により機器廃棄後3年間の記録保管が義務化されました。

- 漏えい時の年次報告

- ・毎年度1年間の冷媒漏えい量(充てん量・回収量)を記録
- ・1,000t-CO₂/年以上漏えいした場合には、国(所轄の大臣)へ報告

イニシャルレスでの導入

エネルギーサービス契約

ガスヒーポン等のエネルギー関連設備等の導入に際し、当社グループが設備を設置し、エネルギー加工、メンテナンス等の各種サービスとともにご提供するのが「エネルギーサービス契約」です。お客さまは、初期投資を抑制しつつ、最新のガスヒーポン導入による省エネ・省コストメリットを享受いただけます。

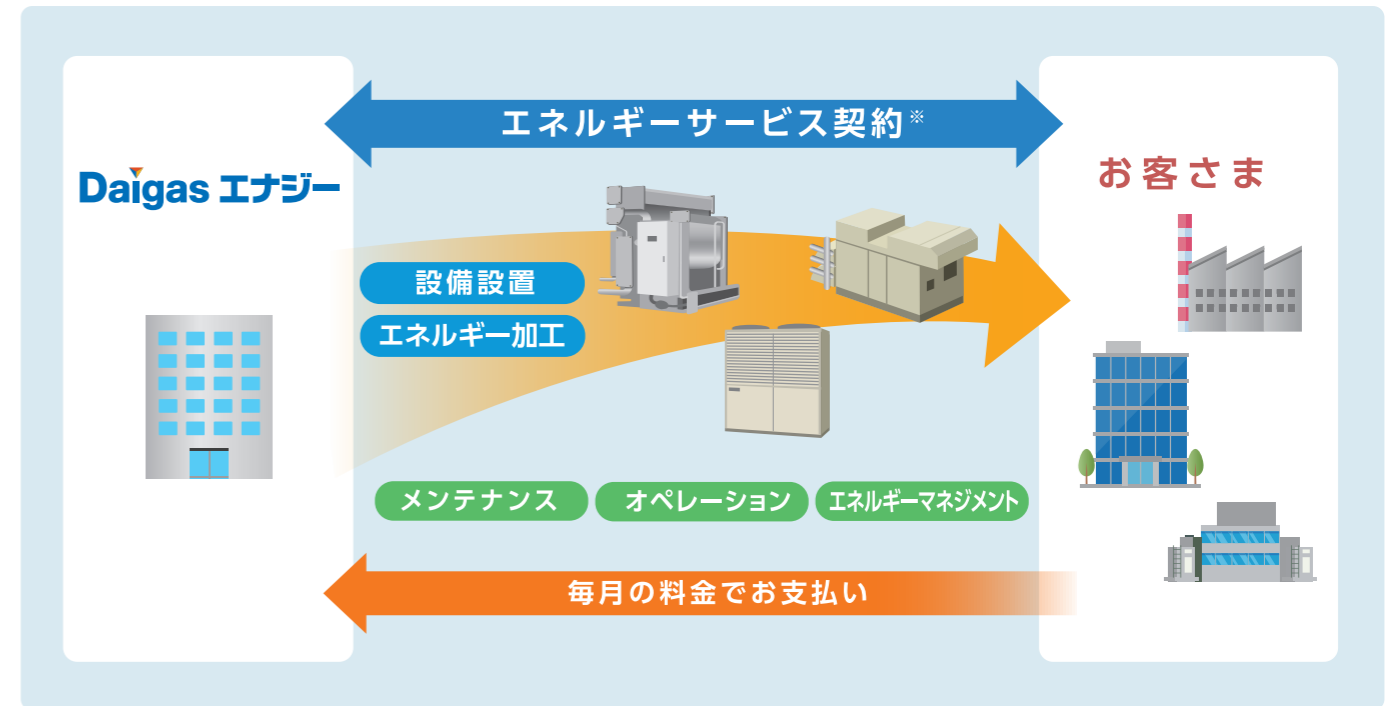

これまで大阪ガスがエネルギーのプロフェッショナルとして培ってきた知見により、最適なシステム提案から維持管理まで、一気通貫してご支援します。

お客さまは、これらの業務のアウトソーシングにより本業に専念いただくことができます。

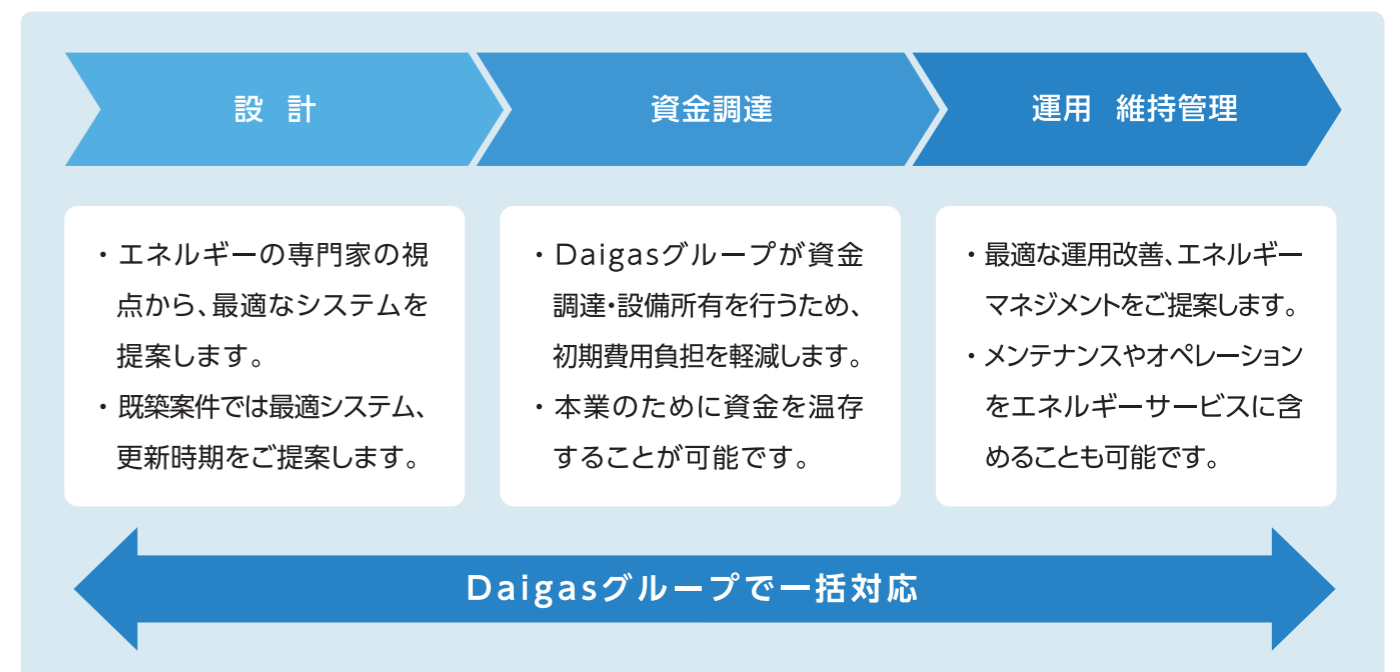

お客さまに応じた快適な室内環境の実現

室内機ラインナップ

多様化する建物形態・ニーズに応じたラインナップ展開により、建物全体を快適空間に

天井カセット形
[4・3・2方向吹出] (室内機)

4~2方向吹出で設置レイアウトに応じた、効率的で快適な気流を実現します。

室外機

異容量・異能力室内機の個別制御が可能。ビルをはじめとする大型スペースに余裕で対応します。

遠隔監視システム

「スカイリモート」
SKY REMOTE SERVICE

詳細は総合カタログをご覧ください。

天井カセット形
[1方向吹出] (室内機)

天井面にフィットして、奥行きのある空間にもムラなく送風。

床置形
(室内機)

簡単な施工で広いビル空間のペリメータゾーンを効果的に空調。また、1台で大きなスペースに対応する床置ダクト形・プレナム形もあります。

天井カセット形
[2方向吹出] (室内機)

天井面にフィットして、奥行きのある空間にもムラなく送風。

ビルトイン形 (室内機)

室内スペースの形状や目的に合わせて、自由で柔軟な設置方法が可能です。

熱交換ユニット
(オプション)

窓を開けずに室内の換気を行います。

リモコン

ワンタッチの簡単操作で多彩な機能を的確にコントロール。集中制御機器により、集中コントロールも可能です。

※室内機はここに紹介したもの以外に、天井吊形、壁掛形などをラインアップ。そのほかの組み合わせバリエーションも可能です。

ガスヒーポンの更なる省エネ

ゼロエネルギーでGHPをCOOLに!
暑熱環境対策に有効!

COOL WING GHP

※1
空調業界初!

業界初! 放射冷却素材 SPACE COOL 付GHPでより省エネに! ※2

地球温暖化やヒートアイランド現象による気温上昇等の影響で、室外機における吸込温度が上昇し、GHP本来の性能が発揮できない場合があります。世界最高レベルの放射冷却性能を有するフィルム材の「SPACECOOL」をフードに貼り付けることで、「放射冷却」「遮熱」「ショートサーキット抑制」の3つの機能を発揮し、GHP効率を向上、暑熱環境対策に貢献します!

《地球温暖化等による外気温上昇》

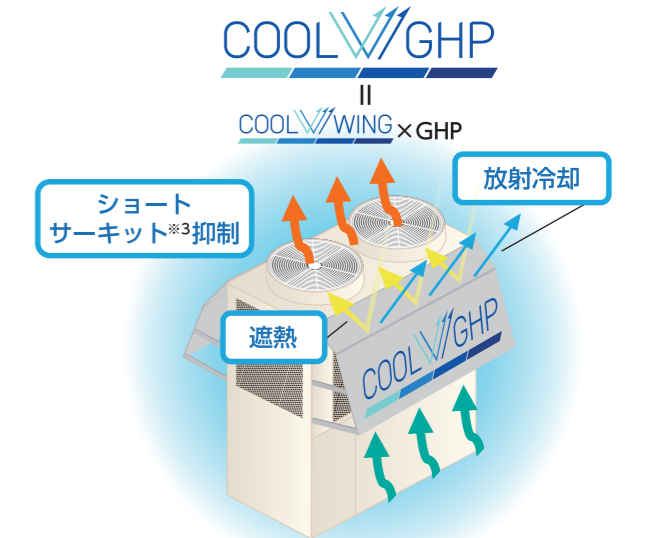
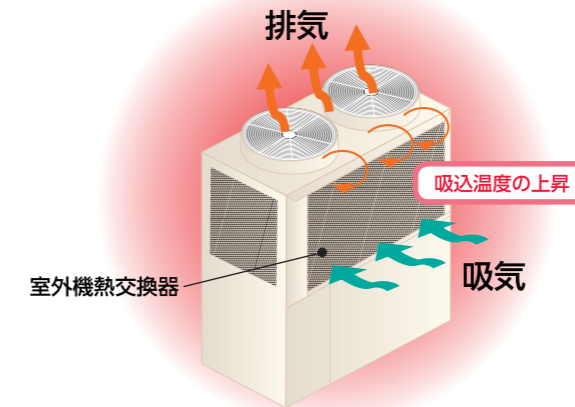

COOL GHPとは…… COOL WINGを設置したGHP
COOL WINGとは…… 放射冷却性能を有するフィルム材の「SPACECOOL」をフードに貼り付けたオプション品

- Point 1 省エネ・省CO₂**
放射冷却、遮熱、ショートサーキット抑制の3つの機能により、暑熱環境下におけるGHP室外機熱交換器の吸込温度を低減することが可能! 吸込温度を最大3.5℃※4低下することにより、ガス量・CO₂排出量を5.9%※5低減!
- Point 2 ランニングコスト不要・省施工**
水道代、電気代などのランニングコストをかけることなくゼロエネルギーで省エネ・省CO₂化に! GHP室外機に簡単に設置できるため、大掛かりな工事は不要!
- Point 3 「SPACECOOL」による放射冷却効果**
「SPACECOOL」は熱を大気へ吸収されにくい波長の光で宇宙へ放射することが可能! 都市などの密集したエリアに設置することでヒートアイランド現象の抑制に貢献!

※1 空調機関連製品への放射冷却素材の採用は、空調業界で初。2024年3月現在、日本国内において、Daigasエナジー(株)調べ
※2 ヤンマーエネルギーシステム製「GHP XAIR III」Lシリーズ(16馬力~30馬力)に設置可能 ※3 排気が吸気へ循環する現象
※4 夏場の比較試験結果より ※5 温度とガス消費量の関係より試算

SPACE COOL とは

SPACECOOL株式会社
大阪ガス(株)が49%出資しているスタートアップ企業

世界最高レベルの放射冷却性能を持ち、ゼロエネルギーで外気より低温にする新素材です。

遮熱だけでなく、放射冷却効果により、ゼロエネルギーで冷却するため、貼り付け前後で温度低下が確認できます。

様々なメディアでも取り上げられ、2025年日本国際博覧会に、日本ガス協会が出展するガスパビリオンでの採用が決定しています。(建物の外膜にSPACECOOLを利用)

提供: 一般社団法人 日本ガス協会

室外機ラインナップ

冷房能力		14.0kW (5馬力相当)	18.0kW (7.5馬力相当)	22.4kW (8馬力相当)	28.0kW (10馬力相当)	35.5kW (13馬力相当)	45.0kW (16馬力相当)	56.0kW (20馬力相当)	71.0kW (25馬力相当)		71.0kW (26馬力相当)	80.5kW (29馬力相当)	85.0kW (30馬力相当)	90.0kW (32馬力相当)	91.5kW (33馬力相当)	101.0kW (36馬力相当)	106.5kW (38馬力相当)	112.0kW (40馬力相当)	127.0kW (45馬力相当)	142.0kW (50馬力相当)	156.0kW (55馬力相当)	170.0kW (60馬力相当)
ビル用マルチ	ストアマルチ ストアマルチ	クイックマルチ (標準タイプ兼用機)																				
	標準タイプ																					
	標準タイプ 高COPモデル																					
	クイックマルチ (ヤンマーエネルギーシステムは兼用機)																					
	クイックマルチ (ヤンマーエネルギーシステムは兼用機) 高COPモデル																					
	室外機組合せ																					
	室外機組合せ 高COPモデル																					
	室外機組合せ (クイックマルチ) (ヤンマーエネルギーシステムは兼用機)																					
	室外機組合せ (クイックマルチ) 高COPモデル																					
	冷暖同時タイプ 冷暖同時ガスヒートポンプ	標準タイプ																				
		クイックマルチ																				
	ハイパワープラス HiPOWER+	標準タイプ																				
		クイックマルチ (ヤンマーエネルギーシステムは兼用機)																				
	チラーシステム																					

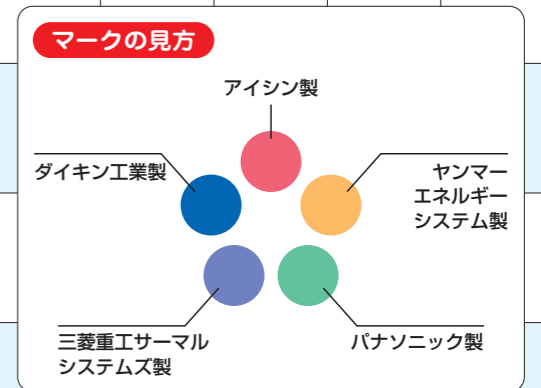

※ 1 冷却能力 71.0kW (25馬力相当) ※ 2 冷却能力 106.0kW、118.0kW (40馬力相当)

形式の読み方

パッケージ

パッケージ ヤンマーエネルギーシステム シリーズ

■**室外機** (5馬力相当の例)
 ヤンマー タイプ ストアマルチ R410A 冷房能力 設計順位 ガス種
 ●**タイプ**
 R・・・クイックマルチ

ビル用マルチ

ビル用マルチ ヤンマーエネルギーシステム シリーズ

■**室外機** (20馬力相当の例)
 ヤンマー タイプ ビルマルチ R410A 冷房能力 設計順位 ガス種
 ●**タイプ**
 N・・・ビル用マルチ F・・・冷暖同時 B・・・電源自立型 W・・・にこマルチ

■**Dタイプ室内機** (天井カセット形 (2方向吹出) 71形の例)
 ヤンマー ビル用マルチ タイプ R410A 冷房能力 設計順位
 ●**タイプ**
 C・・・天井カセット形 (全4・3・2方向吹出) M・・・床置形 (埋込タイプ)
 W・・・天井カセット形 (2方向吹出) BW・・・床置形 (壁ビルトインタイプ)
 K・・・天井カセット形 (1方向吹出) BWU・・・床置形 (壁ビルトイン下吹出タイプ)
 B・・・ビルトイン形 FV・・・床置ダクト形
 BC・・・ビルトイン形 (病院用クリーンエアコン) A・・・壁掛形
 D・・・天井埋込ダクト形 H・・・天井吊形
 F・・・床置形 (露出タイプ) HT・・・天井吊形 (厨房用)
 HF・・・天井吊形 (工場用)

■**Hタイプ室内機** (天井カセット形 (4・3・2方向吹出) 71形の例)
 ヤンマー タイプ R410A 冷房能力 設計順位
 ●**タイプ**
 C・・・天井カセット形 (4方向吹出) FD・・・大型床置形
 W・・・天井カセット形 (2方向吹出) BW・・・壁ビルトインタイプ
 K・・・天井カセット形 (1方向吹出) A・・・壁掛形
 B・・・ビルトイン形 H・・・天井吊形
 D・・・天井埋込ダクト形 HT・・・天井吊形 (厨房用)
 F・・・床置形

ビル用マルチ アイシン シリーズ

■**室外機** (16馬力相当の例)
 アイシン タイプ 野上ユニット R410A 冷房能力 モデル番号 設計順位 ガス種
 ●**タイプ**
 X・・・ビル用マルチ W・・・まとマルチ Y・・・リニューアール対応
 B・・・電源自立型 F・・・冷暖同時

■**室内機** (床置ダクト450形の例)
 アイシン ビル用マルチ タイプ R410A 冷房能力 モデル番号 設計順位
 ●**タイプ**
 F・・・天井カセット形 (全4・3・2方向吹出) W・・・壁ビルトイン形
 C・・・天井カセット形 (2方向吹出) YWU・・・壁ビルトイン下吹タイプ
 K・・・天井カセット形 (1方向吹出) L・・・床置形 (露出タイプ)
 S・・・ビルトイン形 I・・・床置形 (埋込タイプ)
 M・・・天井埋込ダクト形 T・・・厨房用
 YMM・・・天井埋込ダクト形 (コンパクトタイプ)※ B・・・病院用クリーンエアコン
 H・・・天井吊形 V・・・工場用床置ダクト形 Q・・・工場用天井吊形
 A・・・壁掛形 VF・・・工場用床置ダクト形 R・・・外気処理エアコン (天井埋込ダクト形)
 V・・・床置ダクト形 Y・・・外気処理エアコン (壁ビルトイン形)
 Z・・・外気処理ユニット

※型式の先頭はとがります。

ビル用マルチ パナソニック シリーズ

■**室外機** (20馬力相当の例)
 パナソニック 室外機 タイプ R410A 冷房能力 シリーズ ガス種
 ●**タイプ**
 H・・・ビルマルチ F・・・冷暖同時 R・・・リニューアール対応 W・・・マルチ
 C・・・一体型チラー B・・・ハイパワープラス (親機) X・・・ハイパワープラス (子機)

■**室内機** (天井カセット形 (2方向吹出) 71形の例)
 パナソニック タイプ R410A 冷房能力 シリーズ
 ●**タイプ**
 UJUT・・・天井カセット形 (4・3・2方向吹出) XWS・・・床置形 (ハイフレッシュタイプ)
 LU・・・天井カセット形 (2方向吹出) PS・・・床置形 (露出タイプ)
 DMU・・・天井カセット形 (1方向吹出) PMS・・・床置形 (埋込タイプ)
 DS・・・天井カセット形 (高天井用1方向吹出) SS密・・・床置ダクト形
 DSU1・・・1方向天井カセット スリム形 SS密・・・床置プレナム形
 FS・・・ビルトイン形 KT・・・壁掛形
 FE・・・ビルトインオールダクト形 TU・・・天井吊形
 ES・・・天井埋込ダクト形 (高静圧タイプ) VS・・・天井吊形 (厨房用)
 XES 天井埋込ダクト形 (ハイフレッシュタイプ) WHT・・・チラー
 BS/BU・・・床置形

ビル用マルチ 三菱重工サーマルシステムズ シリーズ

■**室外機** (13馬力相当の例)
 ミツビシ タイプ 冷房能力 シリーズ 標準 ガス種 マルチ シリーズ
 ●**タイプ**
 M・・・標準マルチ K・・・組合せマルチ

■**室内機** (天井カセット形 (4・3・2方向吹出) 28形の例)
 ミツビシ タイプ 冷房能力 シリーズ ダクト形 マルチ シリーズ シリーズ
 ●**タイプ**
 T・・・天井カセット形 (4方向吹出) E・・・天井形
 TW・・・天井カセット形 (2方向吹出) ES・・・天井耐油形
 TS・・・天井カセット形 (1方向吹出) F・・・床置形
 TSC・・・天井カセット形 (1方向コンパクト) FL・・・床置ローホーイ (露出形)
 R・・・ビルトイン形 FU・・・床置ローホーイ (隠蔽形)
 U・・・高静圧ダクト形 AU・・・アンダーフロア
 K・・・壁掛形 UF・・・給気処理ユニット

ビル用マルチ ダイキン工業 シリーズ

■**室外機** (20馬力相当の例)
 ダイキン ビル用マルチ R410A 冷房能力 設計順位 ガス種
 ●**タイプ**
 Y・・・ビル用マルチ M・・・連結設置タイプ
 B・・・リニューアール対応 X・・・エグゼア S・・・電源自立型

■**室内機** (天井カセット形 (2方向吹出) 140形の例)
 ダイキン シリーズ タイプ R410A 冷房能力 設計順位
 ●**タイプ**
 F・・・天井カセット形 (全4・3・2方向吹出) W・・・壁ビルトイン形
 C・・・天井カセット形 (2方向吹出) L・・・床置形 (露出タイプ)
 E・・・天井カセット形 (1方向吹出) LM・・・床置形 (埋込タイプ)
 K・・・天井カセット形 (1方向吹出コーナータイプ) T・・・厨房用
 S・・・ビルトイン形
 M・・・天井埋込ダクト形
 H・・・天井吊形
 U・・・天井自在形
 A・・・壁掛形
 V・・・床置ダクト形

Packaged type パッケージ編

Building Multi type ビル用マルチ編

■ ヤンマーエネルギーシステム P.30

■ アイシン P.48

■ パナソニック P.54

■ 三菱重工サーマルシステムズ P.64

■ ダイキン工業 P.68

GHP X AIR III GHP エグゼア III L シリーズ登場

効率向上

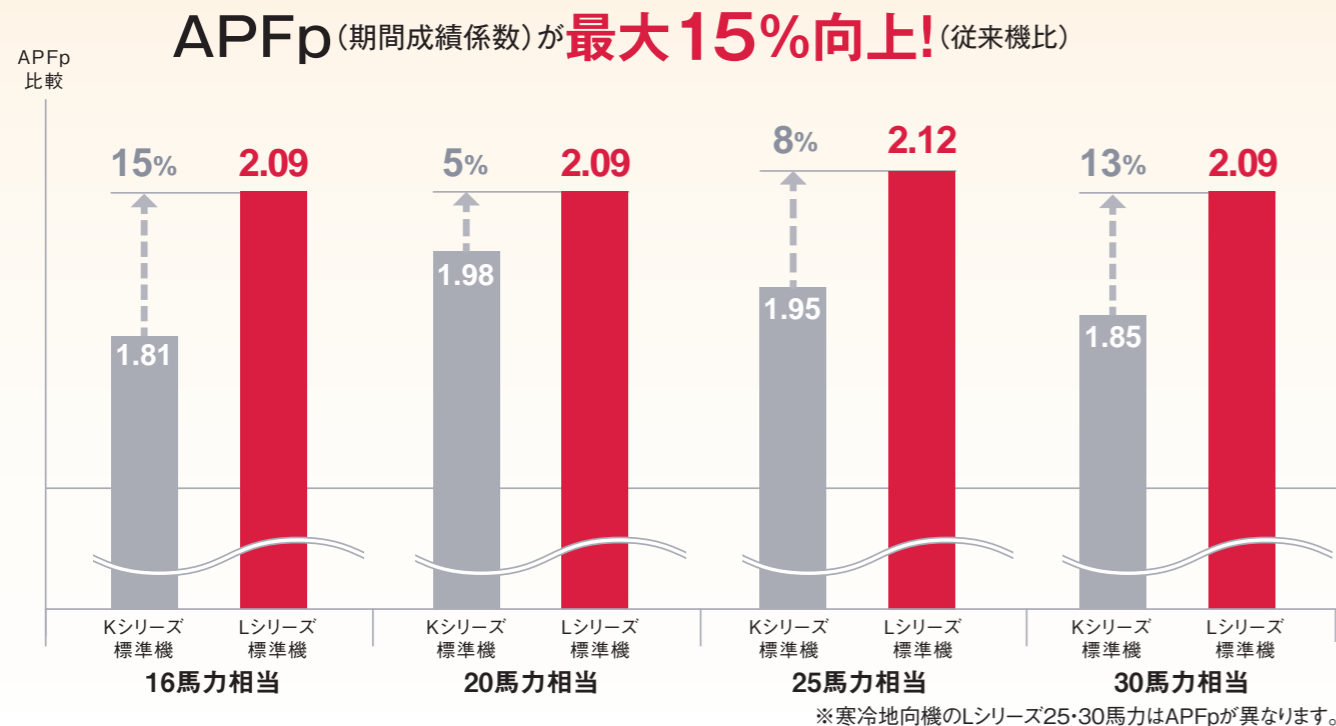

コンパクト化

●16~30馬力の筐体サイズ統一
大幅コンパクト化を実現!(25・30馬力相当)

●施工性アップ 設置面積ダウン!

Lシリーズ
(16~30馬力相当)

25・30馬力相当の
横幅を
約20%
縮小!

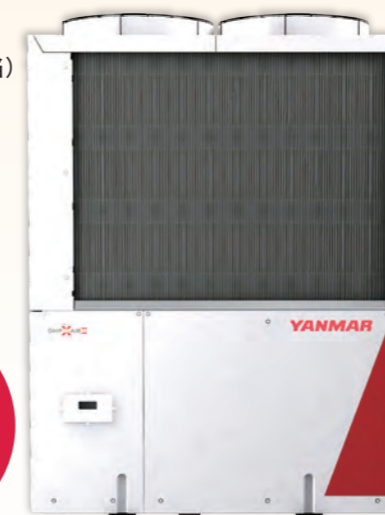

1,690 Lシリーズ(16~30馬力相当)

2,100 Kシリーズ(25・30馬力相当)

Lシリーズ

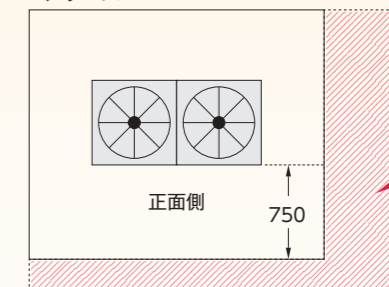

約23%
面積カット
(30馬力相当の場合)

Kシリーズ

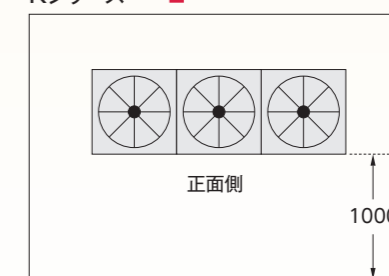

コンプレッサ組合せの最適化と圧縮効率の改善

●圧縮効率の向上

チップシール材質変更により圧縮機内部のシール性を向上。コンプレッサ内部の圧縮工程で冷媒漏れを低減し圧縮効率を向上。特に低速回転で効率向上の効果を発揮。

●16馬力の標準機

52ccよりコンプレッサ効率が高い86ccコンプレッサの組合せに変更することで圧縮効率を向上。

YNZP450K1	
コンプレッサ	85cc
	52cc

YNZP450L1	
コンプレッサ	86cc
	86cc ↑

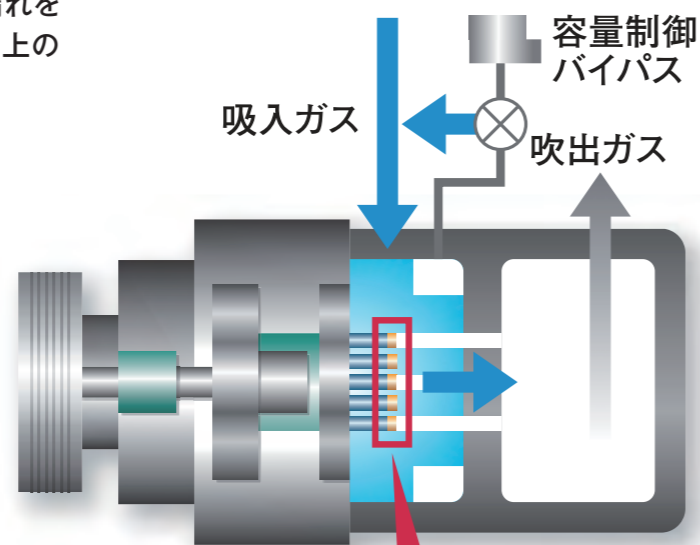

チップシール材質変更

ファン

従来3連ファンだった25・30馬力相当の室外機を2連ファンに!
プロペラファンの大径化とシュラウド(プロペラ流路ガイド)の高さ変更により必要風量を確保。

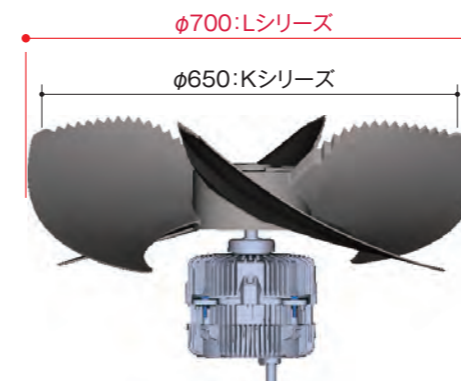

25・30馬力相当の場合

Kシリーズ

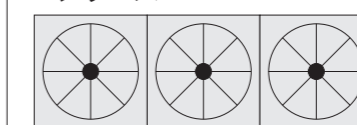

Lシリーズ

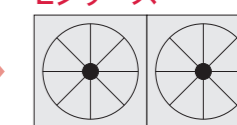

熱交換器の小型化

マイクロチャネル熱交換器採用と流路改善で熱交換器の小型化を実現。

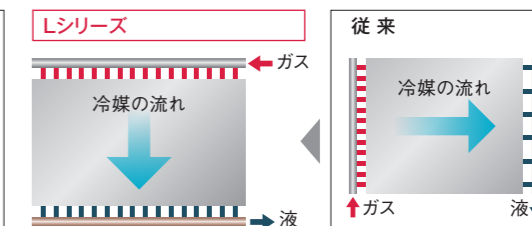
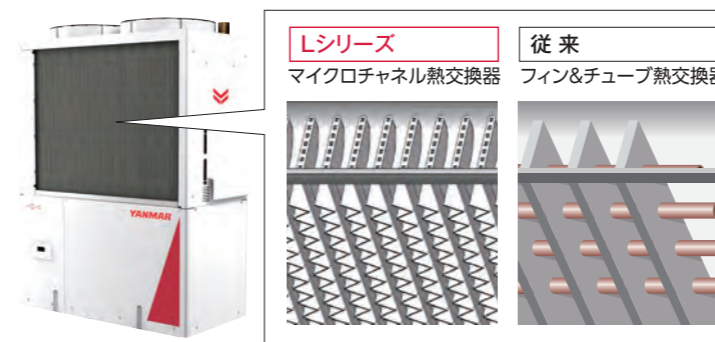

ヘッダー管を上下に配置(上側:ガス管、下側:液管)することで分流量を高め、伝熱性能を向上。

冷媒は伝熱管内部の微細な流路を通り、1方向に流れる。
(冷房時:上部ガス管→下部液管、暖房時:下部液管→上部ガス管)



さらに進化した「省エネ」

室外ファン制御、冷媒・排気系統の見直しによりさらに効率向上

室外ファン制御、冷媒・排気系統の見直しにより効率向上を図り、全機種においてAPFP2.09以上を実現。従来Fシリーズ「エグゼアⅡ」からエネルギー消費効率を平均約10%以上向上させており、年間消費エネルギーの削減、CO₂排出量の削減に貢献しています。

●「エグゼアⅢ」能力別APFP(期間成績係数)

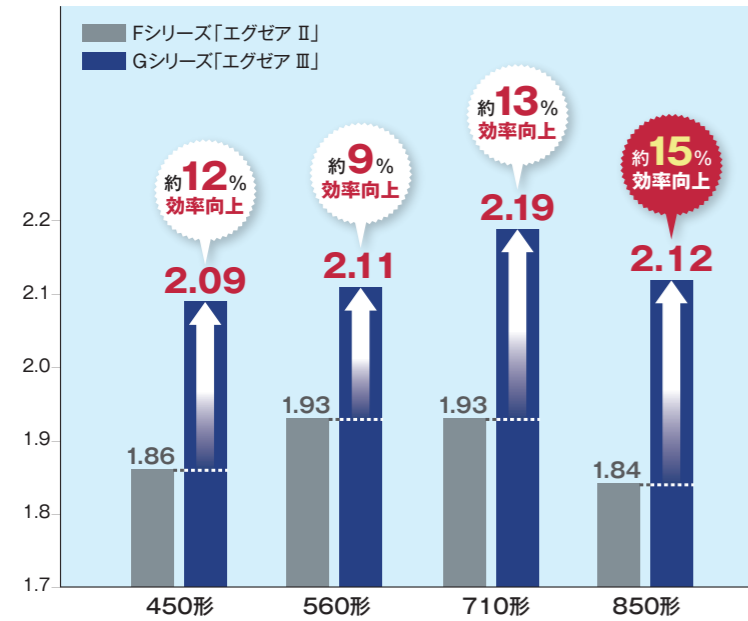

●CO₂排出量比較

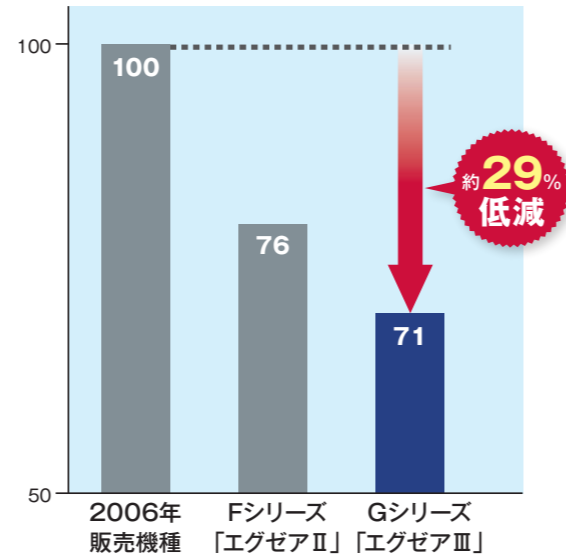

※100馬力相当の事務所物件を想定した当社試算結果に基づきます。
 ※Gシリーズビル用マルチ/まどマルチ(ガス種:都市ガス13A)560形×5台の場合です。
 ※CO₂排出係数は都市ガス13Aの場合2.29kg-CO₂/Nm³、電気は0.65kg-CO₂/kWhで算出しています。
 ※設置条件、運転条件により効果は異なります。

※東京・事務所の場合。
 ※JIS B 8627:2015期間消費エネルギー量算出基準による

設置性向上

軽量でコンパクト

主要部品構成の見直しにより最大14%の軽量化を実現。従来機種から継続のコンパクト設計で設置スペースはコンパクト。

●重量比較

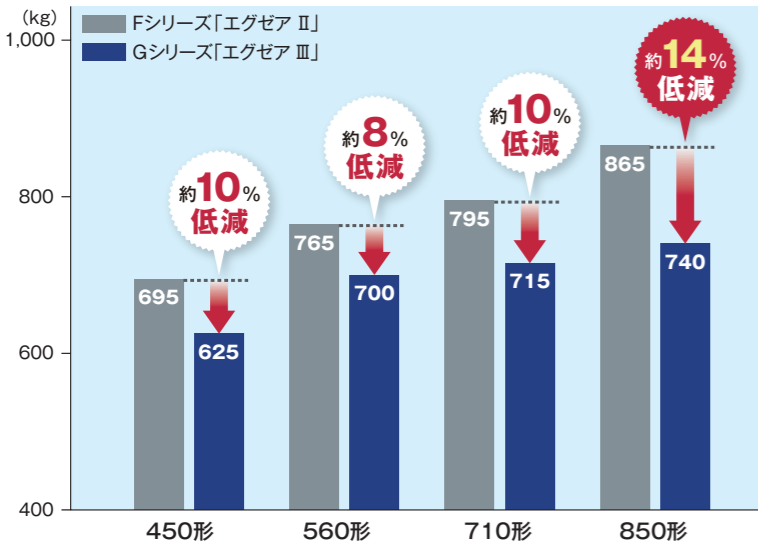

※臭気低減仕様の場合。

●設置面積

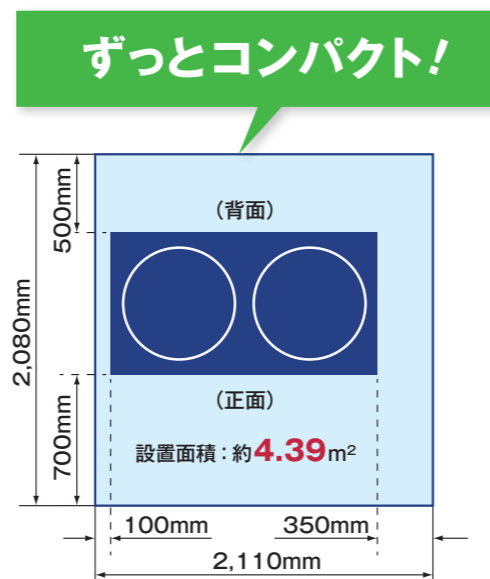

タフな環境でも「快適空調」

過酷な環境下でも快適な冷暖房を実現

高外気温冷房 外気温50℃でも冷房運転継続!
パワフルな暖かさ ガスエンジンが叶えるスピーディ&パワフル暖房。積雪時でも快適暖房!

●従来の室外ユニットの場合

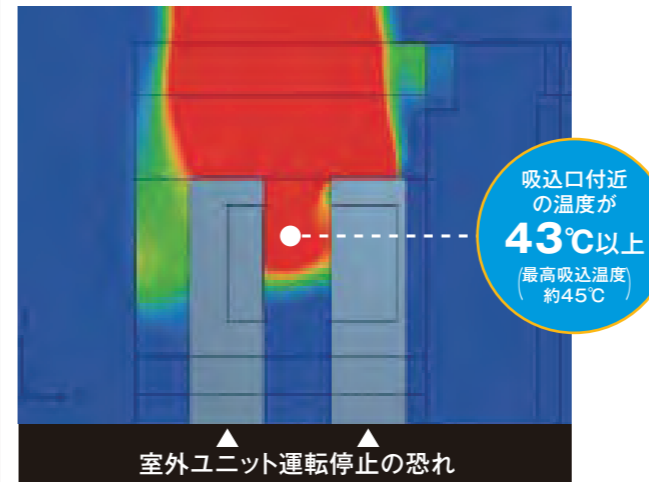

吸込温度最大50℃まで冷房運転継続可

(注1) 運転継続は可能ですが能力が下がる場合があります。

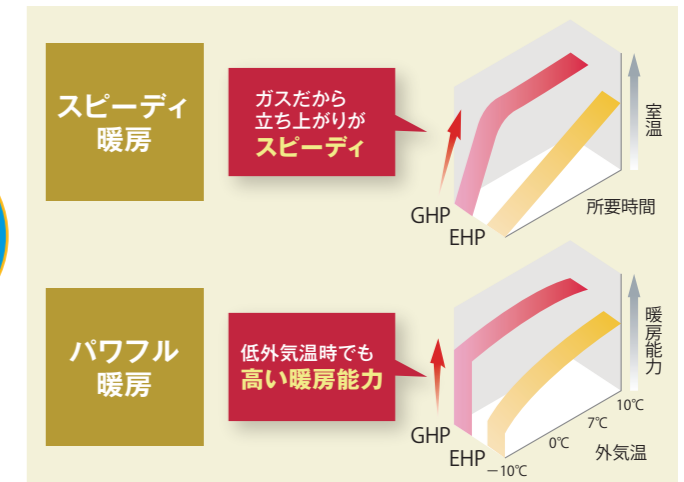

除霜運転レス(注2)・雪飛ばし制御採用で積雪時でも快適暖房を継続

(注2) 外気温2℃まで除霜運転が入りません。
 (注3) 積雪地域では、雪が空気吸込口を塞いだり、室外ユニットの中に入り込んで内部が凍結しないよう、防雪フードを付けてください。

GHPハイパワープラス

「停電対応GHP」として、不測の事態に備える心強い味方です。

電源自立型空調「GHPハイパワープラス」は、停電時においても、電力供給なしで運転を開始し、発電した電力で空調、照明、通信機器などの使用を継続可能とする「自立発電運転」機能が搭載されています。

最大3kVAまで使用可能!
 GHPハイパワープラスで接続可能な電気機器例(注4)と一般的な消費電力

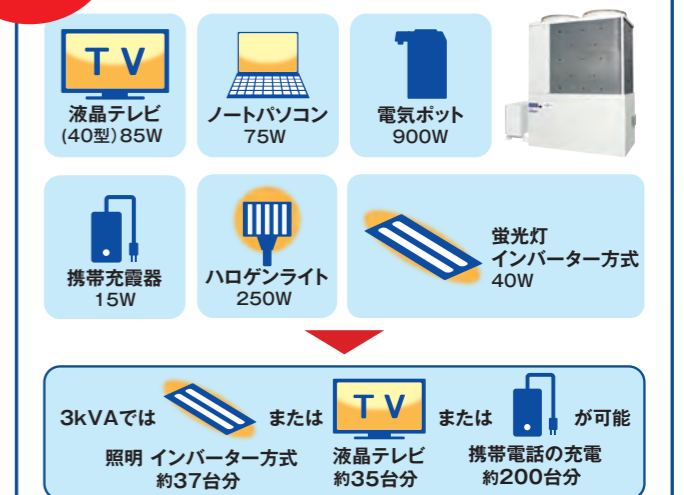

F2 シリーズ「エグゼアⅡ」
 ABGP560F2ND 56kW タイプ (20馬力相当)
 ※停電時でも、燃料ガスの供給は必要です。

※W=VA×力率です。機器のW表示の消費電力は力率100%の場合です。
 (注4) 上記図は電気機器選びの際の目安を示しています。実際の電気機器の「消費電力」「必要発電量」は機器によって異なりますので、使用機器の消費電力をお確かめください。

当社GHP史上最高効率を実現!

GHP X AIR III 省エネ性とコンパクト性を両立したエグゼアIII Uシリーズ



GHP Uシリーズ 紹介映像を公開中!



YouTube チャンネルパナソニックにて!
<https://channel.panasonic.com/jp/contents/29074/>
 リンク先はこちら!是非ご覧下さい!

- さらなる小型化・効率化 3枚翼ファンを採用
- 空気熱交換器の容量をアップ
- 運転効率を向上する新エンジン搭載
- 高い伝熱性能のサブクール回路
- 高効率なツインコンプレッサーを採用

*上記の図はイメージになります。
 *「エグゼアIII」全馬力機種に、当ページに記載の全機能は搭載されていません。
 「エグゼアIII」ラインナップ全体を通して搭載した機能を紹介させていただきます。

グリーン購入法適合※、フロン排出抑制法対象機種、建築物省エネ法適用機種
 ※冷暖同時タイプは、グリーン購入法の対象外になります。

全機種で従来機種より高APFp値を達成!*

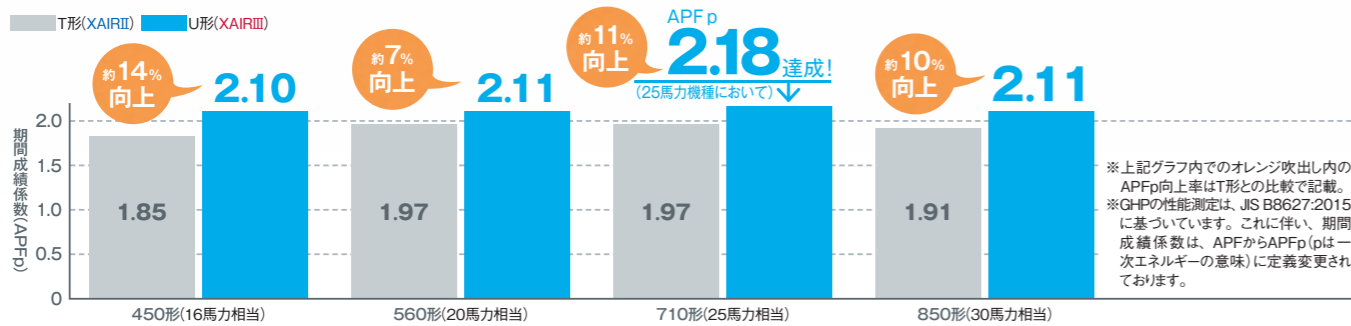

全機種本体奥行120mm削減の薄型設計!

トータル420mmの薄型化を達成 (対従来機種・メンテナンススペースの削減含む)

図中青矢印は新機種・オレンジ矢印は従来機種を表す。

もちろん8・10・13馬力もコンパクトに!

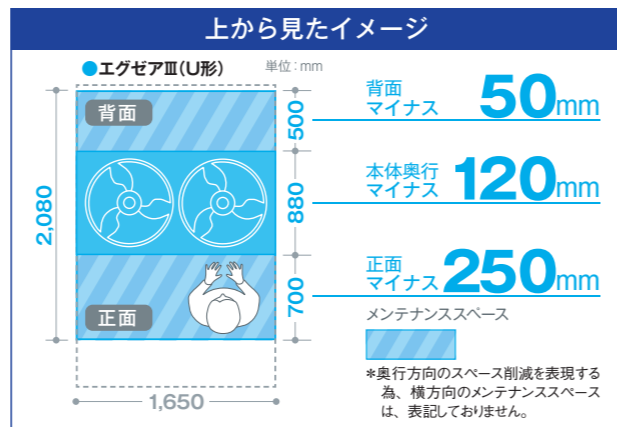

ナノイーX標準搭載室内機

nanoe Xで目に見えない空気の汚れを抑制して清潔に。

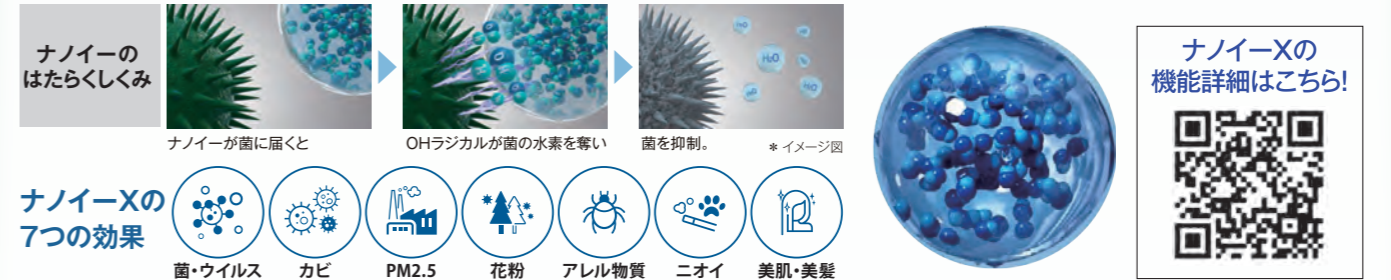

高COPガスヒートポンプエアコンU2形登場

COPを高めた新機種で、建物のZEB化に貢献します。

リニューアル用もラインアップ!

GHP X AIR III

GHPエグゼアIII

※「エグゼア」及び「GHP X AIR (ロゴ)」は東京ガス株式会社、大阪ガス株式会社、東邦ガス株式会社の登録商標です。

ビルは、ゼロ・エネルギーの時代へ高COP GHPデビュー



高COPタイプ

Wマルチタイプ

ZEB

ネット・ゼロ・エネルギービル

建物のZEB化に貢献します!

災害時でも停電対応GHPで安心をお届けします!

Hi-POWER+

電源自立型空調GHP ハイパワープラス

20馬力相当



自立時複数台発電システム搭載!

(最大4台接続可能:80馬力相当)

停電時でもこのような環境をご提供可能です。

公民館ロビー部のイメージ図



エグゼアⅢシリーズの特長

主な開発内容

GHP X AIR III
450~850形

1 コンプレッサー材質の見直しによる
冷媒の圧縮効率向上

2 ΔT制御採用による
省エネ性向上

3 室外ファン制御の最適化による
送風効率向上

4 オートテンショナー採用による
定期点検部品の長寿命化

5 冷媒・排気系統の見直しによる
圧力損失低減

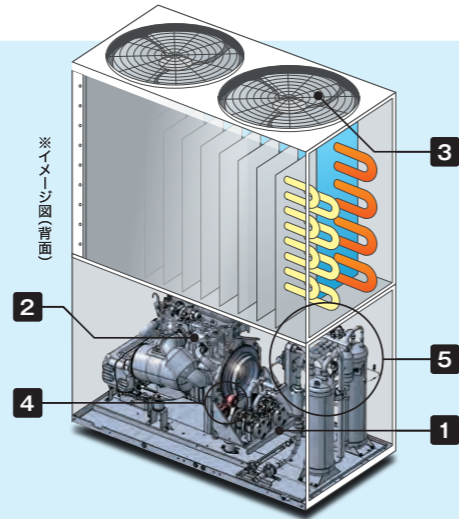

「ΔT制御」採用により省エネ

省エネ制御「ΔT制御」を採用し、ΔT(=室内ユニット吸込温度-設定温度)が一定値以下となった場合に制御を開始し、ΔTおよびΔTの変化量に応じてエンジン回転数を調整するので省エネです。

●従来機種

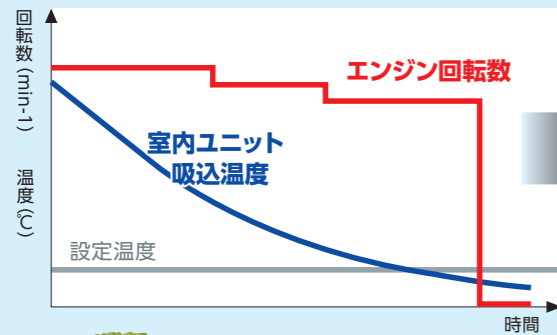

●「エグゼアⅢシリーズ」

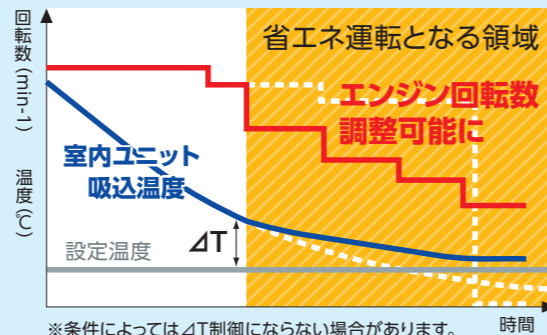

リニューアル

高い施工性

既設配管で当社冷凍機油 (NL10) 以外の冷凍機油を使っている場合、そのまま配管 (NL10) 以外の冷凍機油を使っている場合、そのまま配管は利用可能。

※リニューアル前機種の冷凍機油の種類や組み合わせ、使用状況によって、洗浄が必要な場合があります。リニューアルの際には必ず、リニューアル対応マニュアルおよび施工説明書をご確認の上、ご検討ください。

AirFlex 気流による やさしいグラデーション



ミストシャワーのような、涼やかな心地よさ。

構造美を追求。



AirFlexは、ドラフト感を的確に回避する機能の優秀性と、作動時・収納時、双方におけるユニット本体の視覚的美観についても評価されました。

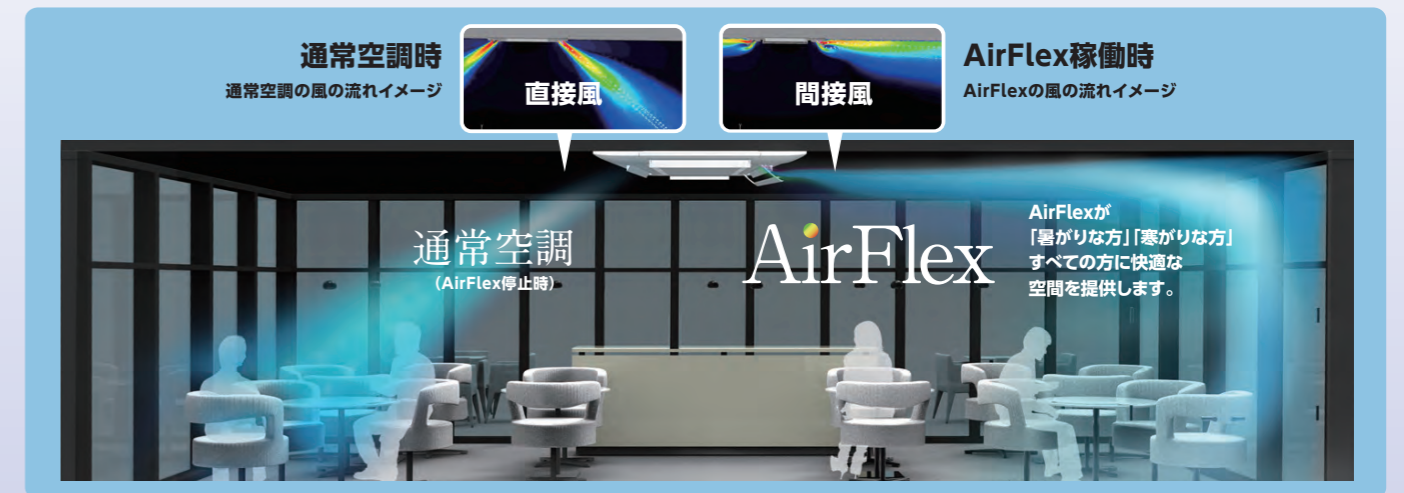

脳科学で快適性を証明

当社 & 九州大学との共同研究

AirFlexによる風向設定が、部屋の中にいる人の周囲の温熱環境だけではなく、その人の主観評価、心理応答、生理応答のそれぞれにも同時に影響を与えることを脳科学によって明らかにしました。



“間接風”による快適さが、脳科学的に証明されました

●実験

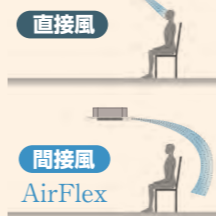

人の顔付近に風が当たりやすい「直接風」と風が当たりにくい「間接風」の2種類の風向設定を、AirFlexを用いて切り替えて実験

●快適感

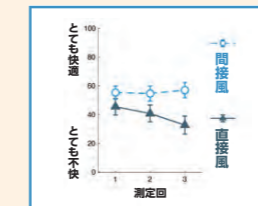

快・不快の回答
間接風の方が顔の表面温度が高く(温熱環境)、体感温度・快適感が高く(主観評価)、心理時間が長い=負の感情を抑制する(心理応答)

●ガンマ波

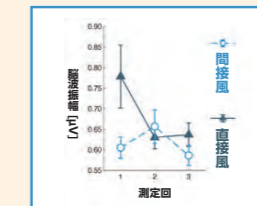

左前頭部ガンマ波
「冷房時の快適さと、ガンマ波とベータ波の振幅の低下」を初めて明確に関連付けることができた(上図はガンマ波の振幅)

●共同研究の詳細論文は

出典論文: PLOS ONE
冷房環境の異なる風向条件での生理学的な快適性評価と主観的な快適性評価
Physiological and subjective comfort evaluation under different airflow directions in a cooling environment



九州大学 基幹教育院 自然科学理論系部門
准教授・博士(工学) 岡本 剛 先生

フレアレスジョイント

高品質で安心な施工をサポート
業界唯一※1「フレア加工不要のエアコン」登場!

室内機や室外機の配管接続部をラッパ状に広げる「フレア加工」は、適切に加工しないとガス漏れの原因となる重要な作業ですが、作業者の技量により品質にばらつきが出やすく、熟練の知識と技術が必要となる作業でした。この「フレア加工」を無くすことで、熟練の技術や経験を必要とせず、配管施工の「簡単」「安心」「品質向上」が見込めます。

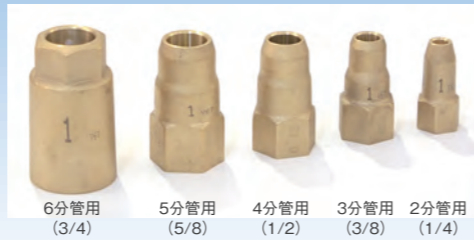

簡単 フレア加工不要、初級者でも素早く施工

現地配管を直管のまま差し込めるだけの簡単作業なので、技能不要ですばやく高品質に仕上がります。

条件:配管施工(配管切断~配管加工~室内・外機の接続)の時間をフレアレスジョイント有・無で比較(メーカー調べ)

一台あたりの配管工事作業時間を
約14%短縮

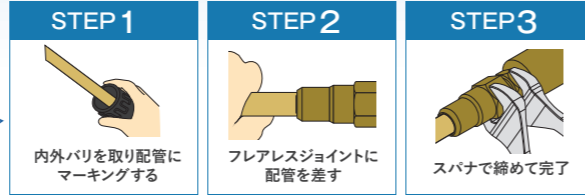

安心 「抜けにくい」「漏れない」構造※2

作業者の技術不足やミスによるガス漏れのリスクを低減します。

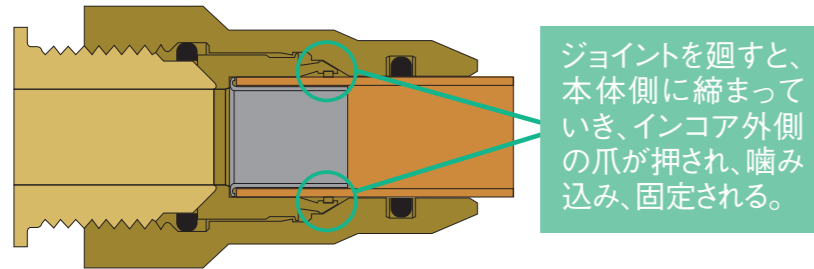

ジョイントを廻すと、本体側に締まっていき、インコア外側の爪が押され、噛み込み、固定される。

スリーブの爪部が配管に食い込むことで、抜けにくく、ガス漏れしにくい安心の構造。

※1 店舗・オフィスエアコンにおいて、2021年8月現在。
※2 施工要領書の手順に従い、適切に施工した場合。

品質向上 仕上がりの差がでにくい

配管挿入位置、ナット締付け位置をマーキングするので、作業ミスや品質のばらつきが起きにくく、仕上がりを目視で確認できるため安心です。

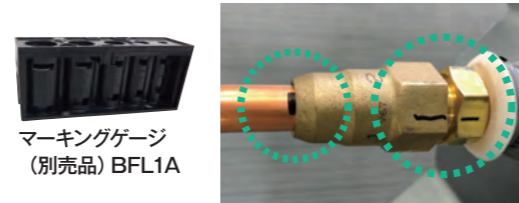

フレアレスジョイントを使用する際は別途、マーキングゲージ(別売品)の手配が必要です。

清潔アルミフィン

エアコン内部の匂いを抑制(熱交換器の清潔) 清潔3層

清潔アルミフィン(標準装備)

室内機の熱交換器(アルミフィン)に、耐食性や親水性の高い3層コーティングを標準採用。

熱交換器(フィン)3層コーティング

親水皮膜	低含水化処理を施すことで、従来の親水性能を維持しながら、ニオイ成分の付着を抑え、生乾き臭を抑制※3
耐食皮膜	アルミフィンをサビ腐食から守り、性能低下を抑制するだけでなく、サビによる腐食臭を抑制。
クロム酸皮膜	

※3 臭い成分は使用空間に浮遊している成分のため、使用環境によって効果が変わります。

ニオイが表面に残りにくい処理を施した親水被膜

親水被膜の臭気成分付着の流れ

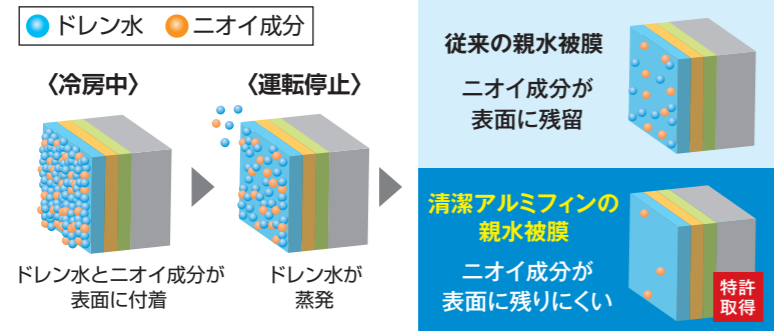

ニオイが残りにくいことを実証

臭気成分の暴露実験による臭気強度評価

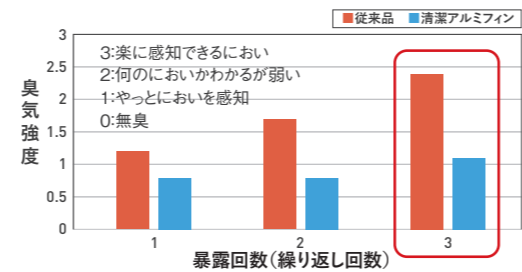

●親水性臭気成分を含んだ水溶液にアルミフィンを浸漬させ官能評価を実施。(臭気判定士監修のもと10名のパネラーにて実施)
●実機評価の結果ではありません。

清潔さにこだわる空間に。場所を取らずに組込めます。

専用ユニットを組込んで、エアコン内部も、お部屋の空気もクリーンに **ストリーマ** DST DAIKIN STREAMER TECHNOLOGY

ストリーマ内部ユニット エアコン内部をクリーンに

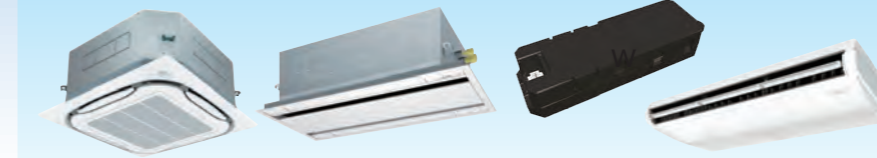

※内部クリーンの対象部位は、熱交換器です。※カビの成長を抑制する効果はありますが、カビが発生させない機能ではありません。設置環境や運転時間によって、カビの抑制効果は変わることがあります。※送風運転時の風向はポジション0(水平吹き)です。※3方吹き・2方吹き時および風量調整キットとの併用は不可です。※ベンチエール(全熱交換器)との連動はできません。

ストリーマ脱臭ユニット 吸い込んだ空気を脱臭

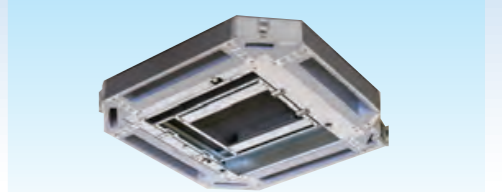

(注)集塵機能は装備していません。

UVストリーマ除菌ユニット

エアコン室内機に取り付けるだけで、空気清浄も除菌も対応可能

◆別売品対応機種 S ラウンドフロー、ラウンドフロー

3つの技術の組み合わせでスピード除菌

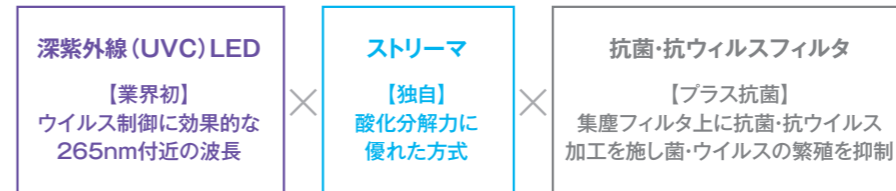

冷房・暖房を使用しない中間期でも送風運転で空気清浄可能。空気清浄中であることを示すLED運転ランプを付属。※除菌ユニットにはファンがないため、エアコン等の送風運転が必要です。

抗菌・防カビフィルタ

吸い込む空気をキレイに抗菌・防カビフィルタ(一部を除き標準装備※4)

抗菌※5・防カビ※6作用のあるプレフィルタ。

- ※4 天井埋込ダクト形、外気処理エアコンは別売対応となります。
- ※5 試験機関:財団法人 日本紡績検査協会
試験番号:026368-1,026368-2
試験方法:JIS L 1902 菌液吸収法
試験対象:2種類の細菌
試験結果:抗菌活性値2.0以上
- ※6 試験機関:財団法人 日本紡績検査協会
試験番号:026368-3
試験方法:JIS Z 2911 かび抵抗性試験
試験対象:4量のカビ菌
試験結果:カビ抵抗性表示0(ゼロ)



フィルタの試験結果であり、実機での試験結果ではありません。

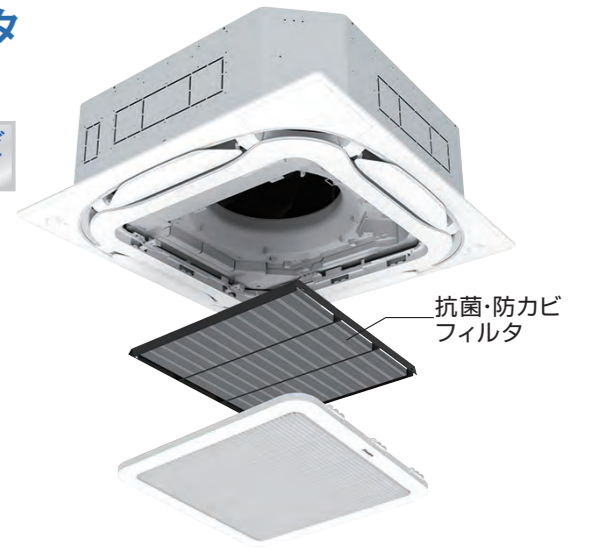

ストアマルチ

ストアマルチ

14.0kW (5馬力相当)

【クイックマルチ兼用機】
YRMP140G1NB
1,892,000円
※1,720,000円



ストアマルチ

18.0kW (7.5馬力相当)

【クイックマルチ兼用機】
YRMP180G2NB
2,112,000円
※1,920,000円



※対象商品において

システム	最大接続台数 8 台	最大接続台数 10 台
(接続容量)	(50 ~ 131%)	(50 ~ 130%)
空調目安 (㎡)	83 ~ 121	107 ~ 155
冷房能力 (kW)	冷 14.0kW 暖 16.0kW	冷 18.0kW 暖 20.0kW
定期点検周期	5年もしくは、10,000時間	5年もしくは、10,000時間

タイプ	容量	2.2kW	2.8kW	3.6kW	4.5kW	5.6kW	7.1kW	8.0kW	9.0kW	11.2kW	14.0kW	16.0kW	
		天井カセット形	S-ラウンドフロータイプ (全・4・3・2方向吹出)		YZCP28EA 679,800円 ※618,000円	YZCP36EA 683,100円 ※621,000円	YZCP45EA 691,900円 ※629,000円	YZCP56EA 699,600円 ※636,000円	YZCP71EA 713,900円 ※649,000円	YZCP80EA 753,500円 ※685,000円	YZCP90EA 787,600円 ※716,000円	YZCP112EA 946,000円 ※860,000円	YZCP140EA 1,057,100円 ※961,000円
	ラウンドフロータイプ 全・4・3・2方向吹出		YZCP28NA 563,200円 ※512,000円	YZCP36NA 568,700円 ※517,000円	YZCP45NA 573,100円 ※521,000円	YZCP56NA 577,500円 ※525,000円	YZCP71NA 591,800円 ※538,000円	YZCP80NA 624,800円 ※568,000円	YZCP90NA 654,500円 ※595,000円	YZCP112NA 787,600円 ※716,000円	YZCP140NA 884,400円 ※804,000円	YZCP160NA 973,500円 ※885,000円	
	2方向吹出エコ・ダブルフロー センシング機能なし	YZWP22EA 708,400円 ※644,000円	YZWP28EA 716,100円 ※651,000円	YZWP36EA 723,800円 ※658,000円	YZWP45EA 727,100円 ※661,000円	YZWP56EA 751,300円 ※683,000円	YZWP71EA 752,400円 ※684,000円	YZWP80EA 801,900円 ※729,000円	YZWP90EA 867,900円 ※789,000円	YZWP112EA 1,041,700円 ※947,000円	YZWP140EA 1,173,700円 ※1,067,000円	YZWP160EA 1,262,800円 ※1,148,000円	
	1方向吹出タイプ	YZKP22EB 559,900円 ※509,000円	YZKP28EB 567,600円 ※516,000円	YZKP36EB 576,400円 ※524,000円	YZKP45EB 589,600円 ※536,000円	YZKP56EB 616,000円 ※560,000円	YZKP71EB 640,200円 ※582,000円						
イビルト		YZBP22EB 497,200円 ※452,000円	YZBP28EB 502,700円 ※457,000円	YZBP36EB 508,200円 ※462,000円	YZBP45EB 512,600円 ※466,000円	YZBP56EB 520,300円 ※473,000円	YZBP71EB 548,900円 ※499,000円		YZBP90EB 584,100円 ※531,000円	YZBP112EB 709,500円 ※645,000円	YZBP140EB 778,800円 ※708,000円		
天井埋込ダクト形	コンパクトタイプ	FXYMMP22EA (R) (L) R 940,500円 ※855,000円	FXYMMP28EA (R) (L) R 948,200円 ※862,000円	FXYMMP36EA (R) (L) R 957,000円 ※870,000円									
床置形	露出タイプ		YZFP28NB 506,000円 ※460,000円	YZFP36NB 513,700円 ※467,000円	YZFP45NB 525,800円 ※478,000円	YZFP56NB 562,100円 ※511,000円	YZFP71NB 578,600円 ※526,000円						
	埋込タイプ		YZMP28NB 466,400円 ※424,000円	YZMP36NB 476,300円 ※433,000円	YZMP45NB 485,100円 ※441,000円	YZMP56NB 514,800円 ※468,000円	YZMP71NB 533,500円 ※485,000円						
	壁ビルトインタイプ											YZBWP140MC 1,147,300円 ※1,043,000円	
	壁ビルトイン下吹き出しタイプ											YZBWUP140M 1,679,700円 ※1,527,000円	
	床置ダクト形											YZFVP140MA 1,328,800円 ※1,208,000円	
壁掛形			YZAP28EB 386,100円 ※351,000円	YZAP36EB 422,400円 ※384,000円	YZAP45EB 431,200円 ※392,000円	YZAP56EB 441,100円 ※401,000円	YZAP71MA 427,900円 ※389,000円						
天井吊形					YZHP36NA 534,600円 ※486,000円	YZHP45NA 535,700円 ※487,000円	YZHP56NA 546,700円 ※497,000円	YZHP71NA 554,400円 ※504,000円	YZHP80NA 585,200円 ※532,000円	YZHP90NA 608,300円 ※553,000円	YZHP112NA 734,800円 ※668,000円	YZHP140NA 836,000円 ※760,000円	YZHP160NA 922,900円 ※839,000円
	スポットマルチ		FSXYP28BBR 1,430,000円 ※1,300,000円										
	厨房用								YZHTP80NB 775,500円 ※705,000円		YZHTP140NB 1,100,000円 ※1,000,000円		
	工場用										YZHFP140M 1,079,100円 ※981,000円		
オプション	病院用クリーンエアコン				YZBCP45NB 1,246,300円 ※1,133,000円		YZBCP56NB 1,272,700円 ※1,157,000円	YZBCP71NB 1,397,000円 ※1,270,000円					
	病院用クリーンエアコン分離型							YZBCP71NB 1,232,000円 ※1,120,000円					
天井埋込ダクト形	外気処理ユニット		VKMP50HAM 1,853,500円 ※1,685,000円		VKMP80HAM 2,333,100円 ※2,121,000円		VKMP100HAM 2,922,700円 ※2,657,000円						
	外気処理エアコン											YZDP140MGF 1,735,800円 ※1,578,000円	
床置形	壁ビルトインタイプ 外気処理エアコン											YZBWP140MCF 2,433,200円 ※2,212,000円	

※この数値は冷房負荷 116 ~ 169W/m²で計算した場合です。冷房負荷は、使用場所の諸条件によってさまざまに異なります。

※写真はおオプション品を含みます。 ※リモコン付属。 ※センシング機能なしの価格です。センシング機能パネルはオプションです。

掲載の価格は大阪ガス希望小売価格です。()内は税抜き価格。希望小売価格は、税率 10% の消費税を含めた価格です。なお、工事費は含まれておりません。

※冷房：室外機単体の定格冷房能力を表しています。

※冷房能力値 (kW) は日本工業規格 JIS B 8627 : 2006 に定められている外気温度 35℃、室内温度 27℃で運転した場合の値を示し、暖房能力値は外気温度 7℃、室内温度 20℃で運転した場合の値を示します。

ストアマルチ

ストアマルチ
14.0kW
(5馬力相当)

【クイックマルチ兼用機】
YRMP140G1NB
1,892,000円
※1,720,000円

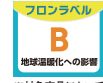

※対象商品において

ストアマルチ
18.0kW
(7.5馬力相当)

【クイックマルチ兼用機】
YRMP180G2NB
2,112,000円
※1,920,000円



システム	最大接続台数 8台	最大接続台数 10台
(接続容量)	(50~131%)	(50~130%)
空調目安 (㎡)	83~121	107~155
冷暖房能力 (kW)	冷 14.0kW 暖 16.0kW	冷 18.0kW 暖 20.0kW
定期点検周期	5年もしくは10,000時間	5年もしくは10,000時間

タイプ	容量	2.2kW	2.8kW	3.6kW	4.5kW	5.6kW	7.1kW	8.0kW	9.0kW	11.2kW	14.0kW	16.0kW
天井カセット形 価格にパネルを含みます。	4方向吹出		HCGP28K3 485,100円 ※441,000円	HCGP36K3 492,800円 ※448,000円	HCGP45K3 515,900円 ※469,000円	HCGP56K3 520,300円 ※473,000円	HCGP71K3 541,200円 ※492,000円	HCGP80K3 590,700円 ※537,000円	HCGP90K3 621,500円 ※565,000円	HCGP112K3 700,700円 ※637,000円	HCGP140K3 783,200円 ※712,000円	HCGP160K3 859,100円 ※781,000円
	2方向吹出	HWGP22K2 498,300円 ※453,000円	HWGP28K2 503,800円 ※458,000円	HWGP36K2 513,700円 ※467,000円	HWGP45K2 525,800円 ※478,000円	HWGP56K2 528,000円 ※480,000円	HWGP71K2 564,300円 ※513,000円	HWGP80K2 614,900円 ※559,000円	HWGP90K2 633,600円 ※576,000円	HWGP112K2 716,100円 ※651,000円	HWGP140K2 800,800円 ※728,000円	HWGP160K2 881,100円 ※801,000円
	1方向吹出	HKGP22K2 546,700円 ※497,000円	HKGP28K2 564,300円 ※513,000円	HKGP36K2 574,200円 ※522,000円	HKGP45K2 586,300円 ※533,000円	HKGP56K2 610,500円 ※555,000円	HKGP71K2 621,500円 ※565,000円	HKGP80K2 631,400円 ※574,000円				
ビルト形 価格にパネルを含みません。 キャンバスタクトは別売品です。		HBGP22K4 469,700円 ※427,000円	HBGP28K4 479,600円 ※436,000円	HBGP36K4 484,000円 ※440,000円	HBGP45K4 487,300円 ※443,000円	HBGP56K4 491,700円 ※447,000円	HBGP71K4 495,000円 ※450,000円		HBGP90K4 546,700円 ※497,000円	HBGP112K4 667,700円 ※607,000円	HBGP140K4 757,900円 ※689,000円	HBGP160K4 798,600円 ※726,000円
ダクト埋込形	高静圧タイプ				HDGP45K3 482,900円 ※439,000円	HDGP56K3 488,400円 ※444,000円	HDGP71K3 501,600円 ※456,000円		HDGP90K3 553,300円 ※503,000円	HDGP112K3 676,500円 ※615,000円	HDGP140K3 760,100円 ※691,000円	HDGP160K3 867,900円 ※789,000円
	中静圧タイプ	受注対応品	HDGP28KC3 487,300円 ※443,000円	HDGP36KC3 491,700円 ※447,000円	HDGP45KC3 496,100円 ※451,000円	HDGP56KC3 501,600円 ※456,000円						
	薄型ダクトタイプ	受注対応品	HDAP22KHR2,L2 501,600円 ※456,000円	HDAP28KHR2,L2 511,500円 ※465,000円	HDAP36KHR2,L2 515,900円 ※469,000円							
床置形	露出タイプ	受注対応品	HMAP28K 438,900円 ※399,000円	HMAP36K 444,400円 ※404,000円	HMAP45K 454,300円 ※413,000円	HMAP56K 486,200円 ※442,000円	HMAP71K 500,500円 ※455,000円					
	埋込タイプ	受注対応品	HMIAP28K 403,700円 ※367,000円	HMIAP36K 411,400円 ※374,000円	HMIAP45K 418,000円 ※380,000円	HMIAP56K 444,400円 ※404,000円	HMIAP71K 462,000円 ※420,000円					
		受注対応品						HFGP80K3 518,100円 ※471,000円		HFGP112K3 605,000円 ※550,000円	HFGP140K3 672,100円 ※611,000円	HFGP160K3 772,200円 ※702,000円
	壁ビルトイン	受注対応品									HBWAP140K 992,200円 ※902,000円	
壁掛形		HAGP22K2 369,600円 ※336,000円	HAGP28K2 385,000円 ※350,000円	HAGP36K2 421,300円 ※383,000円	HAGP45K2 430,100円 ※391,000円	HAGP56K2 441,100円 ※401,000円						
天井吊形				HHGP36K3 411,400円 ※374,000円	HHGP45K3 415,800円 ※378,000円	HHGP56K3 421,300円 ※383,000円	HHGP71K3 426,800円 ※388,000円	HHGP80K3 457,600円 ※416,000円	HHGP90K3 467,500円 ※425,000円	HHGP112K3 565,400円 ※514,000円	HHGP140K3 631,400円 ※574,000円	HHGP160K3 712,800円 ※648,000円
	厨房用	受注対応品							HHTGP80K 699,600円 ※636,000円		HHTGP140K 998,800円 ※908,000円	
ダクト埋込形	ビルトイン形(病院用クリーンエアコン) テンブクリーン直吸い込みタイプ ※ダクト吸い込みタイプも同一形式です。	受注対応品	※病院用クリーンエアコンには、別途、化粧パネルおよびHEPAフィルタが必要です。価格は化粧パネルを含みます。			HEDGP45K1 1,832,600円 ※1,666,000円	HEDGP56K1 1,863,400円 ※1,694,000円	HEDGP80K1 2,060,300円 ※1,873,000円				
ダクト埋込形	外気処理エアコン	受注対応品									HDAP140KF1 1,573,000円 ※1,430,000円	
床置形	壁ビルトイン外気処理エアコン	受注対応品									HBWAP140KF1 2,105,400円 ※1,914,000円	

この数値は冷房負荷 116 ~ 169W/㎡ で計算した場合です。冷房負荷は、使用場所の諸条件によってさまざまに異なります。写真はオプション品を含みます。リモコン付属。壁掛形は、必ず別売品のストレーナーキット MSF-NP3A1 とセットで使用ください。

※冷暖：室外機単体の定格冷暖房能力を表しています。冷暖房能力値 (kW) は日本工業規格 JIS B 8627 : 2006 に定められている外気温度 35℃、室内温度 27℃ で運転した場合の値を示し、暖房能力値は外気温度 7℃、室内温度 20℃ で運転した場合の値を示します。

ヤマエエネルギーシステム

Hタイプ

ヤマエエネルギーシステム

Hタイプ

Dタイプ室内機 標準タイプ・XAIR III標準タイプ【クイックマルチ兼用機】・高COPモデル

ハイパワープラス・XAIR III標準タイプ【クイックマルチ兼用機】 Dタイプ室内機

22.4kW (8馬力相当)

【クイックマルチ兼用機】
YNZP224L1NB
3,179,000円
※2,890,000円

28.0kW (10馬力相当)

【クイックマルチ兼用機】
YNZP280L1NB
3,322,000円
※3,020,000円

35.5kW (13馬力相当)

【クイックマルチ兼用機】
YNZP355L1NB
4,334,000円
※3,940,000円

35.5kW (13馬力相当)

【クイックマルチ兼用機】
YNCP355L1NB
4,433,000円
※4,030,000円

高COPモデル

45.0kW (16馬力相当)

【クイックマルチ兼用機】
YNZP450L1DB
4,829,000円
※4,390,000円

56.0kW (20馬力相当)

【クイックマルチ兼用機】
YNZP560L1DB
5,313,000円
※4,830,000円

56.0kW (20馬力相当)

【クイックマルチ兼用機】
YBZP560L1DBM (マスター機)
8,173,000円
※7,430,000円

YBZP560L1DBS (サブ機)
7,557,000円
※6,870,000円

71.0kW (25馬力相当)

【クイックマルチ兼用機】
YNZP710L1DB
6,171,000円
※5,610,000円

85.0kW (30馬力相当)

【クイックマルチ兼用機】
YNZP850L1DB
6,677,000円
※6,070,000円

システム	最大接続台数 13台 (50～130%)	最大接続台数 16台 (50～130%)	最大接続台数 20台 標準機: 50～130%	最大接続台数 20台 高COPモデル: 63～130%	最大接続台数 26台 (50～130%)	最大接続台数 32台 (50～130%)	最大接続台数 10台 最大接続台数(接続容量) 自立運転時空調なしの場合 32台(50～130%) 自立運転時空調ありの場合 10台(50～100%) (50～100%)	最大接続台数 40台 (50～130%)	最大接続台数 48台 (50～130%)
空調目安(m)	133～193	166～241	210～306	210～306	266～388	331～483	331～483	420～612	503～733
冷暖能力(kW)	冷 22.4kW 暖 25.0kW	冷 28.0kW 暖 31.5kW	冷 35.5kW 暖 40.0kW	冷 35.5kW 暖 40.0kW	冷 45.0kW 暖 50.0kW	冷 56.0kW 暖 63.0kW	冷 56.0kW 暖 63.0kW	冷 71.0kW 暖 80.0kW	冷 85.0kW 暖 95.0kW
定期点検周期	5年もしくは10,000時間				5年もしくは10,000時間				

タイプ	容量	2.2kW	2.8kW	3.6kW	4.5kW	5.6kW	7.1kW	8.0kW	9.0kW	11.2kW	14.0kW	16.0kW	22.4kW	28.0kW	35.5kW	
天井カセット形	S-ラウンドフロータイプ (全・4・3・2方向吹出)	YZCP28EA 679,800円 ※618,000円	YZCP36EA 683,100円 ※621,000円	YZCP45EA 691,900円 ※629,000円	YZCP56EA 699,600円 ※636,000円	YZCP71EA 713,900円 ※649,000円	YZCP80EA 753,500円 ※685,000円	YZCP90EA 787,600円 ※716,000円	YZCP112EA 946,000円 ※866,000円	YZCP140EA 1,057,100円 ※961,000円	YZCP160EA 1,179,200円 ※1,072,000円					
	ラウンドフロータイプ (全・4・3・2方向吹出)	YZCP28NA 563,200円 ※512,000円	YZCP36NA 568,700円 ※517,000円	YZCP45NA 573,100円 ※521,000円	YZCP56NA 577,500円 ※525,000円	YZCP71NA 591,800円 ※541,000円	YZCP80NA 624,800円 ※568,000円	YZCP90NA 654,500円 ※595,000円	YZCP112NA 787,600円 ※716,000円	YZCP140NA 884,400円 ※804,000円	YZCP160NA 973,500円 ※885,000円					
	2方向吹出エコ・ダブルフロータイプ (センシング機能なし)	YZWP22EA 708,400円 ※644,000円	YZWP28EA 716,100円 ※651,000円	YZWP36EA 723,800円 ※658,000円	YZWP45EA 727,100円 ※661,000円	YZWP56EA 751,300円 ※683,000円	YZWP71EA 752,400円 ※684,000円	YZWP80EA 801,900円 ※729,000円	YZWP90EA 867,900円 ※789,000円	YZWP112EA 1,041,700円 ※947,000円	YZWP140EA 1,173,700円 ※1,067,000円	YZWP160EA 1,262,800円 ※1,148,000円				
	1方向吹出タイプ	YZKP22EB 559,900円 ※509,000円	YZKP28EB 567,600円 ※516,000円	YZKP36EB 576,400円 ※524,000円	YZKP45EB 589,600円 ※536,000円	YZKP56EB 616,000円 ※560,000円	YZKP71EB 640,200円 ※582,000円									
ビルトイン形	価格にパネルを含みません。 (※7) キャンバスダクトは別売品です。	YZBP22EB 497,200円 ※452,000円	YZBP28EB 502,700円 ※457,000円	YZBP36EB 508,200円 ※462,000円	YZBP45EB 512,600円 ※466,000円	YZBP56EB 520,300円 ※473,000円	YZBP71EB 548,900円 ※499,000円		YZBP90EB 584,100円 ※531,000円	YZBP112EB 709,500円 ※645,000円	YZBP140EB 778,800円 ※708,000円					
					YZDP45EB 564,300円 ※513,000円	YZDP56EB 568,700円 ※517,000円	YZDP71EB 585,200円 ※532,000円		YZDP90EB 644,600円 ※586,000円	YZDP112EB 787,600円 ※716,000円	YZDP140EB 886,600円 ※806,000円	YZDP160EB 965,800円 ※878,000円				
天井埋込形	大空間用															
	コンパクトタイプ	FXMMP22EA (R) (L) R 940,500円 ※855,000円	FXMMP28EA (R) (L) R 948,200円 ※862,000円	FXMMP36EA (R) (L) R 957,000円 ※870,000円												
床置形	露出タイプ		YZFP28NB 506,000円 ※467,000円	YZFP36NB 513,700円 ※478,000円	YZFP45NB 525,800円 ※488,000円	YZFP56NB 562,100円 ※511,000円	YZFP71NB 578,600円 ※526,000円									
	埋込タイプ		YZMP28NB 466,400円 ※424,000円	YZMP36NB 476,300円 ※433,000円	YZMP45NB 485,100円 ※441,000円	YZMP56NB 514,800円 ※468,000円	YZMP71NB 535,500円 ※485,000円									
	壁ビルトインタイプ															
	壁ビルトインタイプ 下吹き出しタイプ															
床置ダクト形	YZFFVP450MA 2,655,400円 ※2,414,000円	YZFFVP560MA 3,215,300円 ※2,923,000円	YZFFVP775MA 4,472,600円 ※4,066,000円	YZFFVP1120MA 5,590,200円 ※5,082,000円	YZFFVP1400MA 7,966,200円 ※7,242,000円	YZFFVP1600MA 9,364,300円 ※8,513,000円										
壁掛形		YZAP28EB 386,100円 ※351,000円	YZAP36EB 422,400円 ※384,000円	YZAP45EB 431,200円 ※392,000円	YZAP56EB 441,100円 ※401,000円	YZAP71MA 427,900円 ※389,000円										
天井吊形	スポットマルチ		FSXYP28BRR 1,430,000円 ※1,300,000円													
	厨房用															
	工場用															
オプション	病院用 クリーンエアコン				YZBCP45NB 1,246,300円 ※1,133,000円	YZBCP56NB 1,272,700円 ※1,157,000円	YZBCP71NB 1,397,000円 ※1,270,000円									
	病院用 クリーンエアコン分蔵型						YZBCP71BNP 1,232,000円 ※1,120,000円									
天井埋込ダクト形	外気処理ユニット		VKMP50HAM 1,853,500円 ※1,685,000円		VKMP80HAM 2,333,100円 ※2,121,000円	VKMP100HAM 2,922,700円 ※2,657,000円										
	外気処理エアコン															
床置形	壁ビルトインタイプ 外気処理エアコン												YZDP140MGF 1,735,800円 ※1,578,000円	YZDP224MGF 2,629,000円 ※2,390,000円	YZDP280MGF 2,869,900円 ※2,609,000円	

(※1) この数値は冷房負荷115～169W/m²で計算した場合です。冷房負荷は、使用場所の環境条件によってさまざまに異なります。(※2) リモコン付機。(※3) 850形の外機と1対1接続してください。(※4) 560形の外機2台と接続してください。(※5) 560形と850形1台と接続してください。(※6) 560形の外機3台と接続してください。(※7) 写真とは別売品を含みます。(※8) 同時に自動で自立運転には切り替わります。自立運転の際には特定の操作が必要となります。また、3台以上並列時は別売専用ユニットオプション品が必要です。(※9) センシング機能なしの価格です。センシング機能/パネルはオプションです。(※10) YNZP□□□□L1NBとYNZP□□□□L1DBの接続可能です。掲載の価格は大阪ガス希望小売価格です。()内は税抜き価格。希望小売価格は、税率10%の消費税を含めた価格です。なお、工事費は含まれておりません。

※冷房：室内機単体の定格冷房能力を表しています。冷房能力値 (kW) は日本工業規格 JIS B 8627:2015 に定められている外気温度 35℃、室内温度 27℃で運転した場合の値を示し、暖房能力値は外気温度 7℃、室内温度 20℃で運転した場合の値を示します。YZBP560L1DBM、YBZP560L1DBSの冷房能力値はJRA4058条件に定められている外気温度 35℃、室内温度 27℃で運転した場合の値を示し、暖房能力値は外気温度 7℃、室内温度 20℃で運転した場合の値を示します。

にこマルチ 台数制御

71.0kW
(26馬力相当)

GHP XAIR III
GHP エグゼア III

高COPモデル

※組合せにつきましては別途お問合せください。

【クイックマルチ兼用機】
YWZP355L1DB × 2
4,433,000円 × 2
※4,030,000円 × 2

80.5kW
(29馬力相当)

GHP XAIR III
GHP エグゼア III

高COPモデル

【クイックマルチ兼用機】
YWZP355L1DB 4,433,000円
※4,030,000円

【クイックマルチ兼用機】
YWZP450L1DB 4,829,000円
※4,390,000円

90.0kW
(32馬力相当)

GHP XAIR III
GHP エグゼア III

【クイックマルチ兼用機】
YWZP450L1DB × 2
4,829,000円 × 2
※4,390,000円 × 2

91.5kW
(33馬力相当)

GHP XAIR III
GHP エグゼア III

高COPモデル

【クイックマルチ兼用機】
YWZP355L1DB 4,433,000円
※4,030,000円

【クイックマルチ兼用機】
YWZP560L1DB 5,313,000円
※4,830,000円

101.0kW
(36馬力相当)

GHP XAIR III
GHP エグゼア III

【クイックマルチ兼用機】
YWZP450L1DB 4,829,000円
※4,390,000円

【クイックマルチ兼用機】
YWZP560L1DB 5,313,000円
※4,830,000円

システム	最大接続台数 40台	最大接続台数 46台	最大接続台数 52台	最大接続台数 52台	最大接続台数 58台
(接続容量)	(63 ~ 130%)	(63 ~ 130%)	(50 ~ 130%)	(63 ~ 130%)	(50 ~ 130%)
空調目安 (㎡)	(210 ~ 306) × 2	(210 + 266 ~ 306+388)	(266 ~ 388) × 2	(210+331 ~ 306+483)	(266+331 ~ 388+483)
冷暖房能力 (kW)	(冷 35.5kW 暖 40.0kW) × 2	(冷 35.5kW + 45.0kW 暖 40.0kW + 50.0kW)	(冷 45.0kW 暖 50.0kW) × 2	(冷 35.5kW+56.0kW 暖 40.0kW+63.0kW)	(冷 45.0kW+56.0kW 暖 50.0+63.0kW)
定期点検周期	5年もしくは10,000時間				

タイプ	容量	2.2kW	2.8kW	3.6kW	4.5kW	5.6kW	7.1kW	8.0kW	9.0kW	11.2kW	14.0kW	16.0kW	22.4kW	28.0kW	35.5kW	
天井カセット形	S-ラウンドフロータイプ (全・4・3・2方向吹出)		YZCP28EA 679,800円 ※618,000円	YZCP36EA 683,100円 ※621,000円	YZCP45EA 691,900円 ※629,000円	YZCP56EA 699,600円 ※636,000円	YZCP71EA 713,900円 ※649,000円		YZCP80EA 753,500円 ※685,000円	YZCP90EA 787,600円 ※716,000円	YZCP112EA 946,000円 ※860,000円	YZCP140EA 1,057,100円 ※961,000円	YZCP160EA 1,179,200円 ※1,072,000円			
	ラウンドフロータイプ (全・4・3・2方向吹出)		YZCP28NA 563,200円 ※512,000円	YZCP36NA 568,700円 ※517,000円	YZCP45NA 573,100円 ※521,000円	YZCP56NA 577,500円 ※525,000円	YZCP71NA 591,800円 ※538,000円		YZCP80NA 624,800円 ※568,000円	YZCP90NA 654,500円 ※595,000円	YZCP112NA 787,600円 ※716,000円	YZCP140NA 884,400円 ※804,000円	YZCP160NA 973,500円 ※885,000円			
	2方向吹出エコ・ダブルフロータイプ センシング機能なし		YZWP22EA 708,400円 ※644,000円	YZWP28EA 716,100円 ※651,000円	YZWP36EA 723,800円 ※658,000円	YZWP45EA 727,100円 ※661,000円	YZWP56EA 751,300円 ※683,000円	YZWP71EA 752,400円 ※684,000円		YZWP80EA 801,900円 ※729,000円	YZWP90EA 867,900円 ※789,000円	YZWP112EA 1,041,700円 ※947,000円	YZWP140EA 1,173,700円 ※1,067,000円	YZWP160EA 1,262,800円 ※1,148,000円		
	1方向吹出タイプ		YZKP22EB 559,900円 ※509,000円	YZKP28EB 576,400円 ※516,000円	YZKP36EB 576,400円 ※524,000円	YZKP45EB 589,600円 ※536,000円	YZKP56EB 616,000円 ※560,000円	YZKP71EB 640,200円 ※582,000円								
ビルトイン形	壁ビルトインタイプ		YZBP22EB 497,200円 ※452,000円	YZBP28EB 502,700円 ※457,000円	YZBP36EB 512,600円 ※462,000円	YZBP45EB 512,600円 ※466,000円	YZBP56EB 520,300円 ※473,000円	YZBP71EB 548,900円 ※499,000円		YZBP90EB 584,100円 ※531,000円	YZBP112EB 709,500円 ※645,000円	YZBP140EB 778,800円 ※708,000円				
	天井埋込タイプ				YZDP45EB 564,300円 ※513,000円	YZDP56EB 568,700円 ※517,000円	YZDP71EB 585,200円 ※532,000円		YZDP90EB 644,600円 ※586,000円	YZDP112EB 787,600円 ※716,000円	YZDP140EB 886,600円 ※806,000円	YZDP160EB 965,800円 ※878,000円				
床置形	露出タイプ															
	埋込タイプ															
	壁ビルトインタイプ															
	床置ダクト形															
壁掛形	標準タイプ															
	大空間用													YZDP224MG 1,184,700円 ※1,077,000円	YZDP280MG 1,386,000円 ※1,260,000円	
	コンパクトタイプ															
	床置ダクト形															
天井吊形	スポットマルチ															
	厨房用															
	工場用															
	壁ビルトインタイプ															
オプション	病院用クリーンエアコン															
	病院用クリーンエアコン分種型															
	外気処理ユニット															
	外気処理エアコン															
床置形	壁ビルトインタイプ															
	外気処理エアコン															
	壁ビルトインタイプ															
	外気処理エアコン															

※この数値は冷暖房能力116～169W/m²で計算した場合です。冷暖房能力は、使用場所の条件によってさまざまに異なります。①リモコン付機、②850形の室外機と1対1接続してください。③560形の室外機2台と接続してください。④560形1台と850形1台を接続してください。⑤560形の室外機3台と接続してください。⑥写真とは異なるオプション品を含みます。⑦センシング機能なしの価格です。センシング機能/パネルはオプションです。⑧YZP□□□L1NBとYZP□□□L1DBのみ接続可能です。掲載の価格は大阪ガス希望小売価格です。()内は税抜き価格。希望小売価格は、税率10%の消費税を含めた価格です。なお、工事費は含まれておりません。

※冷房：室内機単体の定格冷暖房能力を表しています。冷暖房能力値 (kW) は日本工業規格 JIS B 8627:2015 に定められている外気温度 35℃、室内温度 27℃で運転した場合の値を示し、暖房能力値は外気温度 7℃、室内温度 20℃で運転した場合の値を示します。

<p>にこマルチ</p> <p>106.5kW (38馬力相当)</p> <p>グリーン購入法 推奨対応品</p> <p>GHP XAIRⅢ GHPエクセアⅢ</p> <p>高COPモデル</p> <p>【クイックマルチ兼用機】 YWZP355L1DB 4,433,000円 (※4,030,000円) YWZP710L1DB 6,171,000円 (※5,610,000円)</p>	<p>112.0kW (40馬力相当)</p> <p>グリーン購入法 推奨対応品</p> <p>GHP XAIRⅢ GHPエクセアⅢ</p> <p>【クイックマルチ兼用機】 YWZP560L1DB × 2 5,313,000円 (※4,830,000円) YWZP710L1DB 6,171,000円 (※5,610,000円)</p>	<p>127.0kW (45馬力相当)</p> <p>グリーン購入法 推奨対応品</p> <p>GHP XAIRⅢ GHPエクセアⅢ</p> <p>【クイックマルチ兼用機】 YWZP560L1DB 5,313,000円 (※4,830,000円) YWZP710L1DB 6,171,000円 (※5,610,000円)</p>	<p>142.0kW (50馬力相当)</p> <p>グリーン購入法 推奨対応品</p> <p>GHP XAIRⅢ GHPエクセアⅢ</p> <p>【クイックマルチ兼用機】 YWZP710L1DB × 2 6,171,000円 (※5,610,000円) YWZP850L1DB 6,677,000円 (※6,070,000円)</p>	<p>156.0kW (55馬力相当)</p> <p>グリーン購入法 推奨対応品</p> <p>GHP XAIRⅢ GHPエクセアⅢ</p> <p>【クイックマルチ兼用機】 YWZP710L1DB × 2 6,171,000円 (※5,610,000円) YWZP850L1DB 6,677,000円 (※6,070,000円)</p>	<p>170.0kW (60馬力相当)</p> <p>グリーン購入法 推奨対応品</p> <p>GHP XAIRⅢ GHPエクセアⅢ</p> <p>【クイックマルチ兼用機】 YWZP850L1DB × 2 6,677,000円 (※6,070,000円)</p>
---	--	--	--	--	---

システム	最大接続台数 60 台	最大接続台数 63 台	最大接続台数 63 台	最大接続台数 63 台	最大接続台数 63 台
(接続容量)	(63 ~ 130%)	(50 ~ 130%)	(50 ~ 130%)	(50 ~ 130%)	(50 ~ 130%)
空調目安 (㎡)	(210+420 ~ 306+612)	(331 ~ 483) × 2	(331+420 ~ 483+612)	(420 ~ 612) × 2	(420+503 ~ 612+733)
冷暖房能力 (kW)	(冷 35.5kW+71.0kW 暖 40.0+80.0kW)	(冷 56.0kW 暖 63.0kW) × 2	(冷 56.0kW+71.0kW 暖 63.0kW+80.0kW)	(冷 71.0kW 暖 80.0kW) × 2	(冷 71.0+85.0kW 暖 80.0kW+95.0kW)
定期点検周期	5年もしくは10,000時間				

タイプ	容量	2.2kW	2.8kW	3.6kW	4.5kW	5.6kW	7.1kW	8.0kW	9.0kW	11.2kW	14.0kW	16.0kW	22.4kW	28.0kW	35.5kW	
天井カセット形	S-ラウンドフロータイプ (全・4・3・2方向吹出)		YZCP28EA 679,800円 (※618,000円)	YZCP36EA 683,100円 (※621,000円)	YZCP45EA 691,900円 (※629,000円)	YZCP56EA 699,600円 (※636,000円)	YZCP71EA 713,900円 (※649,000円)		YZCP80EA 753,500円 (※685,000円)	YZCP90EA 787,600円 (※716,000円)	YZCP112EA 946,000円 (※860,000円)	YZCP140EA 1,057,100円 (※961,000円)	YZCP160EA 1,179,200円 (※1,072,000円)			
	ラウンドフロータイプ (全・4・3・2方向吹出)		YZCP28NA 563,200円 (※512,000円)	YZCP36NA 568,700円 (※517,000円)	YZCP45NA 573,100円 (※521,000円)	YZCP56NA 577,500円 (※525,000円)	YZCP71NA 591,800円 (※538,000円)		YZCP80NA 624,800円 (※568,000円)	YZCP90NA 654,500円 (※595,000円)	YZCP112NA 787,600円 (※716,000円)	YZCP140NA 884,400円 (※804,000円)	YZCP160NA 973,500円 (※885,000円)			
	2方向吹出エコ・ダブルフロータイプ センシング機能なし		YZWP22EA 708,400円 (※644,000円)	YZWP28EA 716,100円 (※651,000円)	YZWP36EA 723,800円 (※658,000円)	YZWP45EA 727,100円 (※661,000円)	YZWP56EA 751,300円 (※683,000円)	YZWP71EA 752,400円 (※684,000円)		YZWP80EA 801,900円 (※729,000円)	YZWP90EA 867,900円 (※789,000円)	YZWP112EA 1,041,700円 (※947,000円)	YZWP140EA 1,173,700円 (※1,067,000円)	YZWP160EA 1,262,800円 (※1,148,000円)		
	1方向吹出タイプ		YZKP22EB 559,900円 (※509,000円)	YZKP28EB 567,600円 (※516,000円)	YZKP36EB 576,400円 (※524,000円)	YZKP45EB 589,600円 (※536,000円)	YZKP56EB 616,000円 (※560,000円)	YZKP71EB 640,200円 (※582,000円)								
インルト形		YZBP22EB 497,200円 (※452,000円)	YZBP28EB 502,700円 (※457,000円)	YZBP36EB 508,200円 (※462,000円)	YZBP45EB 512,800円 (※466,000円)	YZBP56EB 520,300円 (※473,000円)	YZBP71EB 548,900円 (※499,000円)		YZBP90EB 584,100円 (※531,000円)	YZBP112EB 709,500円 (※645,000円)	YZBP140EB 778,800円 (※708,000円)					
	ダクト埋込				YZDP45EB 564,300円 (※513,000円)	YZDP56EB 568,700円 (※517,000円)	YZDP71EB 585,200円 (※532,000円)		YZDP90EB 644,600円 (※586,000円)	YZDP112EB 787,600円 (※716,000円)	YZDP140EB 886,600円 (※806,000円)	YZDP160EB 965,800円 (※878,000円)		YZDP224MG 1,184,700円 (※1,077,000円)	YZDP280MG 1,386,000円 (※1,260,000円)	
床置形	露出タイプ		YZFP28NB 506,000円 (※460,000円)	YZFP36NB 513,700円 (※467,000円)	YZFP45NB 525,800円 (※478,000円)	YZFP56NB 562,100円 (※511,000円)	YZFP71NB 578,600円 (※526,000円)									
	埋込タイプ		YZMP28NB 466,400円 (※424,000円)	YZMP36NB 476,300円 (※433,000円)	YZMP45NB 485,100円 (※441,000円)	YZMP56NB 514,800円 (※468,000円)	YZMP71NB 533,500円 (※485,000円)									
	壁ビルトインタイプ															
	壁ビルトインタイプ 下吹き出しタイプ															
床置ダクト形		YZFFVP280MA 2,655,400円 (※2,414,000円)	YZFFVP560MA 3,215,300円 (※2,923,000円)	YZFFVP775MA 4,472,600円 (※4,066,000円)												
	床置ダクト形 (工場用タイプ)															
壁掛形			YZAP28EB 386,100円 (※351,000円)	YZAP36EB 422,400円 (※384,000円)	YZAP45EB 431,200円 (※392,000円)	YZAP56EB 441,100円 (※401,000円)	YZAP71MA 427,900円 (※389,000円)									
天井吊形																
	スポットマルチ															
	厨房用															
	工場用															
オプション	病院用 クリーンエアコン															
	病院用 クリーンエアコン 分離型															
	外気処理 ユニット		VKMP50HAM 1,853,500円 (※1,685,000円)	VKMP80HAM 2,333,100円 (※2,121,000円)	VKMP100HAM 2,922,700円 (※2,657,000円)											

この数値は冷房負荷 116 ~ 169W/㎡ で計算した場合です。冷房負荷は、使用場所の諸条件によってさまざまに異なります。リモコン付属写真はオプション品を含みます。本室内機は YWZP850L1DB の室外機にのみ 1 台接続可能です。標準モードでの使用しかできません。外機処理モード、スポット高エネルギーモードで使用することはできません。センシング機能なしの価格です。センシング機能(パネル)はオプションです。YZNP□□□L1NB と YNZP□□□L1DB のみ接続可能です。掲載の価格は大阪ガス希望小売価格です。() 内は税抜き価格。希望小売価格は、税率 10% の消費税を含めた価格です。なお、工事費は含まれておりません。

※ 冷房能力値 (kW) は日本工業規格 JIS B 8627:2015 に定められている外気温度 35℃、室内温度 27℃ で運転した場合の値を示し、暖房能力値は外気温度 7℃、室内温度 20℃ で運転した場合の値を示します。

冷暖同時ガスヒーポン

冷暖同時ガスヒーポン

56.0kW
(20馬力相当)

GHP X AIR II
GHP エグゼア II

※注対応品
超高低差仕様

YZFP560K1NB
8,283,000円
※7,530,000円



※既設機がヤンマー製で、冷媒がR410Aの場合は無洗浄で既設配管の利用が可能です。既設配管の再利用時、配管長・配管径に制限があります。

外気温度 0℃未満で冷房運転をする場合にはエアガード（オプション品）の取付が必要となります。

冷暖同時ガスヒーポン

85.0kW
(30馬力相当)

GHP X AIR II
GHP エグゼア II

※注対応品

NEW YFZP850K2NB
10,428,000円
※9,480,000円



※既設機がヤンマー製で、冷媒がR410Aの場合は無洗浄で既設配管の利用が可能です。既設配管の再利用時、配管長・配管径に制限があります。

システム	最大接続台数 32 台	最大接続台数 48 台
(接続容量)	(50 ~ 130% 超高低差仕様時は 80 ~ 130%)	(50 ~ 130%)
空調目安 (㎡)	331 ~ 483	503 ~ 733
冷暖房能力 (kW)	冷 56.0kW 暖 63.0kW	冷 85.0kW 暖 95.0kW
定期点検周期	5年もしくは 10,000 時間	5年もしくは 10,000 時間

タイプ	容量	2.2kW	2.8kW	3.6kW	4.5kW	5.6kW	7.1kW	8.0kW	9.0kW	11.2kW	14.0kW	16.0kW	22.4kW	28.0kW	
天井カセット形	S-ラウンドフロータイプ (全・4・3・2方向吹出)		YZCP28EA 679,800円 ※618,000円	YZCP36EA 683,100円 ※621,000円	YZCP45EA 691,900円 ※629,000円	YZCP56EA 699,600円 ※636,000円	YZCP71EA 713,900円 ※649,000円	YZCP80EA 753,500円 ※685,000円	YZCP90EA 787,600円 ※716,000円	YZCP112EA 946,000円 ※860,000円	YZCP140EA 1,057,100円 ※961,000円	YZCP160EA 1,179,200円 ※1,072,000円			
	ラウンドフロータイプ 全・4・3・2方向吹出		YZCP28NA 563,200円 ※512,000円	YZCP36NA 568,700円 ※517,000円	YZCP45NA 573,100円 ※521,000円	YZCP56NA 577,500円 ※525,000円	YZCP71NA 591,800円 ※538,000円	YZCP80NA 624,800円 ※568,000円	YZCP90NA 654,500円 ※595,000円	YZCP112NA 787,600円 ※716,000円	YZCP140NA 884,400円 ※804,000円	YZCP160NA 973,500円 ※885,000円			
	2方向吹出エコ・ダブルフロータイプ センシング機能なし		YZWP22EA 708,400円 ※644,000円	YZWP28EA 716,100円 ※651,000円	YZWP36EA 723,800円 ※661,000円	YZWP45EA 727,100円 ※661,000円	YZWP56EA 751,300円 ※683,000円	YZWP71EA 752,400円 ※684,000円	YZWP80EA 801,900円 ※729,000円	YZWP90EA 867,900円 ※789,000円	YZWP112EA 1,041,700円 ※947,000円	YZWP140EA 1,173,700円 ※1,067,000円	YZWP160EA 1,262,800円 ※1,148,000円		
	1方向吹出タイプ		YZKP22EB 559,900円 ※509,000円	YZKP28EB 567,600円 ※516,000円	YZKP36EB 576,400円 ※524,000円	YZKP45EB 589,600円 ※536,000円	YZKP56EB 616,000円 ※560,000円	YZKP71EB 640,200円 ※582,000円							
ビルト形	価格がパネルを含みます。	YZBP22EB 497,200円 ※452,000円	YZBP28EB 502,700円 ※457,000円	YZBP36EB 508,200円 ※462,000円	YZBP45EB 512,600円 ※466,000円	YZBP56EB 520,300円 ※473,000円	YZBP71EB 548,900円 ※499,000円		YZBP90EB 584,100円 ※531,000円	YZBP112EB 709,500円 ※645,000円	YZBP140EB 778,800円 ※708,000円				
	価格がパネルを含みません。キャンバスダクトは別売品です。														
天井埋込ダクト形	大空間用				YZDP45EB 564,300円 ※513,000円	YZDP56EB 568,700円 ※517,000円	YZDP71EB 585,200円 ※532,000円		YZDP90EB 644,600円 ※586,000円	YZDP112EB 787,600円 ※716,000円	YZDP140EB 886,600円 ※806,000円	YZDP160EB 965,800円 ※878,000円			
	コンパクトタイプ	FXYMMP22EA (R) (L) R 940,500円 ※855,000円	FXYMMP28EA (R) (L) R 948,200円 ※862,000円	FXYMMP36EA (R) (L) R 957,000円 ※870,000円										YZDP224MG 1,184,700円 ※1,077,000円	YZDP280MG 1,386,000円 ※1,260,000円
床置形	露出タイプ		YZFP28NB 506,000円 ※460,000円	YZFP36NB 513,700円 ※467,000円	YZFP45NB 525,800円 ※478,000円	YZFP56NB 562,100円 ※511,000円	YZFP71NB 578,600円 ※526,000円								
	埋込タイプ		YZMP28NB 466,400円 ※424,000円	YZMP36NB 476,300円 ※433,000円	YZMP45NB 485,100円 ※441,000円	YZMP56NB 514,800円 ※468,000円	YZMP71NB 533,500円 ※485,000円								
	壁ビルトインタイプ														
	壁ビルトインタイプ 下吹き出しタイプ														
	床置ダクト形														
壁掛形			YZAP28EB 386,100円 ※351,000円	YZAP36EB 422,400円 ※384,000円	YZAP45EB 431,200円 ※392,000円	YZAP56EB 441,100円 ※401,000円	YZAP71MA 427,900円 ※389,000円								
					YZHP36NA 534,600円 ※486,000円	YZHP45NA 535,700円 ※487,000円	YZHP56NA 546,700円 ※497,000円	YZHP71NA 554,400円 ※504,000円	YZHP80NA 585,200円 ※532,000円	YZHP90NA 608,300円 ※553,000円	YZHP112NA 734,800円 ※668,000円	YZHP140NA 836,000円 ※760,000円	YZHP160NA 922,900円 ※839,000円		
天井吊形	スポットマルチ														
	厨房用								YZHTP80NB 775,500円 ※705,000円			YZHTP140NB 1,100,000円 ※1,000,000円			
	工場用											YZHFP140M 1,079,100円 ※981,000円		YZHFP280M 1,608,200円 ※1,462,000円	
オプション	病院用クリーンエアコン				YZBCP45NB 1,246,300円 ※1,133,000円	YZBCP56NB 1,272,700円 ※1,157,000円	YZBCP71NB 1,397,000円 ※1,270,000円								
	病院用クリーンエアコン分離型							YZBCP71NBP 1,232,000円 ※1,120,000円							
ダクト形	外気処理ユニット		VKMP50HAM 1,853,500円 ※1,685,000円		VKMP80HAM 2,333,100円 ※2,121,000円	VKMP100HAM 2,922,700円 ※2,657,000円									

① この数値は冷房負荷 116 ~ 169W/㎡ で計算した場合です。冷房負荷は、使用場所の諸条件によってさまざまに異なります。② リモコン付属 ③ 写真はオプション品を含みます。④ 標準モードでの使用しかできません。外気処理モード、スポット省エネモードで使用することはできません。⑤ センシング機能なしの価格です、センシング機能パネルはオプションです。⑥ YNZP□□□L1NBとYNZP□□□L1DBのみ接続可能です。

※ 冷房能力値 (kW) は JRA4069 条件に定められている外気温度 35℃、室内温度 27℃ で運転した場合の値を示し、暖房能力値は外気温度 7℃、室内温度 20℃ で運転した場合の値を示します。

<p>22.4kW (8馬力相当)</p> <p>YNPZ224L1NB 3,179,000円 ※2,890,000円</p>	<p>28.0kW (10馬力相当)</p> <p>YNPZ280L1NB 3,322,000円 ※3,020,000円</p>	<p>35.5kW (13馬力相当)</p> <p>YNPZ355L1NB 4,334,000円 ※3,940,000円</p>	<p>35.5kW (13馬力相当)</p> <p>YNPZ355L1NB 4,433,000円 ※4,030,000円</p>	<p>45.0kW (16馬力相当)</p> <p>YNPZ450L1DB 4,829,000円 ※4,390,000円</p>	<p>56.0kW (20馬力相当)</p> <p>YNPZ560L1DB 5,313,000円 ※4,830,000円</p>	<p>56.0kW (20馬力相当)</p> <p>YBZP560L1DBM (マスター機) 8,173,000円 ※7,430,000円</p> <p>YBZP560L1DBS (サブ機) 7,557,000円 ※6,870,000円</p>	<p>71.0kW (25馬力相当)</p> <p>YNPZ710L1DB 6,171,000円 ※5,610,000円</p>	<p>85.0kW (30馬力相当)</p> <p>YNPZ850L1DB 6,677,000円 ※6,070,000円</p>
システム (接続容量) 133 ~ 193	システム (接続容量) 166 ~ 241	システム (接続容量) 210 ~ 306	システム (接続容量) 210 ~ 306	システム (接続容量) 266 ~ 388	システム (接続容量) 331 ~ 483	システム (接続容量) 331 ~ 483	システム (接続容量) 420 ~ 612	システム (接続容量) 503 ~ 733
冷房能力(kW) 冷 22.4kW 暖 25.0kW	冷 28.0kW 暖 31.5kW	冷 35.5kW 暖 40.0kW	冷 35.5kW 暖 40.0kW	冷 45.0kW 暖 50.0kW	冷 56.0kW 暖 63.0kW	冷 56.0kW 暖 63.0kW	冷 71.0kW 暖 80.0kW	冷 85.0kW 暖 95.0kW
5年もしくは10,000時間				5年もしくは10,000時間				

タイプ	容量	2.2kW	2.8kW	3.6kW	4.5kW	5.6kW	7.1kW	8.0kW	9.0kW	11.2kW	14.0kW	16.0kW	22.4kW	28.0kW	45.0kW		
天井カセット形 価格にパネルを含みます。	4方向吹出		HCGP28K3 485,100円 ※441,000円	HCGP36K3 492,800円 ※448,000円	HCGP45K3 515,900円 ※469,000円	HCGP56K3 520,300円 ※473,000円	HCGP71K3 541,200円 ※492,000円	HCGP80K3 590,700円 ※537,000円	HCGP90K3 621,500円 ※565,000円	HCGP112K3 700,700円 ※637,000円	HCGP140K3 783,200円 ※712,000円	HCGP160K3 859,100円 ※781,000円					
	2方向吹出	HWGP22K2 498,300円 ※453,000円	HWGP28K2 503,800円 ※458,000円	HWGP36K2 513,700円 ※467,000円	HWGP45K2 525,800円 ※478,000円	HWGP56K2 528,000円 ※480,000円	HWGP71K2 564,300円 ※513,000円	HWGP80K2 614,900円 ※559,000円	HWGP90K2 633,600円 ※576,000円	HWGP112K2 716,100円 ※651,000円	HWGP140K2 800,800円 ※728,000円	HWGP160K2 881,100円 ※801,000円					
	1方向吹出	HKGP22K2 546,700円 ※497,000円	HKGP28K2 564,300円 ※513,000円	HKGP36K2 574,200円 ※522,000円	HKGP45K2 586,300円 ※533,000円	HKGP56K2 610,500円 ※555,000円	HKGP71K2 621,500円 ※565,000円	HKGP80K2 631,400円 ※574,000円									
インビルト形 価格にパネルを含みません。キャンバスダクトは別売品です。	HBGP22K4 469,700円 ※427,000円	HBGP28K4 479,600円 ※436,000円	HBGP36K4 484,000円 ※440,000円	HBGP45K4 487,300円 ※443,000円	HBGP56K4 491,700円 ※447,000円	HBGP71K4 495,000円 ※450,000円			HBGP90K4 546,700円 ※497,000円	HBGP112K4 667,700円 ※607,000円	HBGP140K4 757,900円 ※689,000円	HBGP160K4 798,600円 ※726,000円					
天井埋込ダクト形	高静圧タイプ				HDGP45K3 482,900円 ※439,000円	HDGP56K3 488,400円 ※444,000円	HDGP71K3 501,600円 ※456,000円			HDGP90K3 553,300円 ※503,000円	HDGP112K3 676,500円 ※615,000円	HDGP140K3 760,100円 ※691,000円	HDGP160K3 867,900円 ※789,000円	HDAP224K2 1,127,500円 ※1,025,000円	HDAP280K2 1,318,900円 ※1,199,000円		
	中静圧タイプ		HDGP28K3 487,300円 ※443,000円	HDGP36K3 491,700円 ※447,000円	HDGP45K3 496,100円 ※451,000円	HDGP56K3 501,600円 ※456,000円											
	薄型ダクトタイプ	HDAP22KHR2,L2 501,600円 ※456,000円	HDAP28KHR2,L2 511,500円 ※465,000円	HDAP36KHR2,L2 515,900円 ※469,000円													
床置形	露出タイプ		HMAP28K 438,900円 ※399,000円	HMAP36K 444,400円 ※404,000円	HMAP45K 454,300円 ※413,000円	HMAP56K 486,200円 ※442,000円	HMAP71K 500,500円 ※455,000円										
	埋込タイプ		HMIAP28K 403,700円 ※367,000円	HMIAP36K 411,400円 ※374,000円	HMIAP45K 418,000円 ※380,000円	HMIAP56K 444,400円 ※404,000円	HMIAP71K 462,000円 ※420,000円										
	床置ダクト形								HFGP80K3 518,100円 ※471,000円	HFGP112K3 605,000円 ※550,000円	HFGP140K3 672,100円 ※611,000円	HFGP160K3 772,200円 ※702,000円					
	壁ビルトイン													HBWAP140K 992,200円 ※902,000円	HBWAP224K 1,234,200円 ※1,122,000円	HBWAP280K 1,391,500円 ※1,265,000円	
壁掛形		HAGP22K2 369,600円 ※336,000円	HAGP28K2 385,000円 ※350,000円	HAGP36K2 421,300円 ※383,000円	HAGP45K2 430,100円 ※391,000円	HAGP56K2 441,100円 ※401,000円											
	天井吊形				HHGP36K3 411,400円 ※374,000円	HHGP45K3 415,800円 ※378,000円	HHGP56K3 421,300円 ※383,000円	HHGP71K3 426,800円 ※388,000円	HHGP80K3 457,600円 ※416,000円	HHGP90K3 467,500円 ※425,000円	HHGP112K3 565,400円 ※514,000円	HHGP140K3 631,400円 ※574,000円	HHGP160K3 712,800円 ※648,000円	HHGP224K3 1,127,500円 ※1,025,000円	HHGP280K3 1,406,900円 ※1,279,000円		
キッチン	インビルト形																
	天井埋込ダクト形								HHTGP80K 699,600円 ※636,000円				HHTGP140K 998,800円 ※908,000円				
キッチン	インビルト形					HEDGP45K1 1,832,600円 ※1,666,000円	HEDGP56K1 1,863,400円 ※1,694,000円			HEDGP80K1 2,060,300円 ※1,873,000円							
	天井埋込ダクト形																
キッチン	外気処理エアコン												HDAP140KF1 1,573,000円 ※1,430,000円	HDAP224KF1 2,383,700円 ※2,167,000円	HDAP280KF1 2,601,500円 ※2,365,000円		
	壁ビルトイン												HBWAP140KF1 2,817,100円 ※2,561,000円	HBWAP224KF1 3,107,500円 ※2,825,000円	HBWAP280KF1 3,107,500円 ※2,825,000円		

この数値は冷房負荷 116 ~ 169W/m² で計算した場合です。冷房負荷は、使用場所の条件によってさまざまに異なります。① リモコン付 ② 写真はオプション部分を含みます。③ 450形、560形は同容量の室外機と室内機を1対1接続とさせていただきます。④ 850形の室外機と1対1接続とさせていただきます。⑤ 850形の室外機2台と接続とさせていただきます。⑥ 停電時に自動で自立運転には切り替わりません。自立運転の際には所定の操作が必要となります。また、3台以上並列時は別番自立ユニットオプション品が必要です。掲載の価格は大阪ガス希望小売価格です。() 内は税抜き価格。希望小売価格は、税率10%の消費税を含めた価格です。なお、工事費は含まれておりません。

※ 冷房能力値 (kW) は日本工業規格 JIS B 8627 : 2015 に定められている外気温度 35℃、室内温度 27℃ で運転した場合の値を示し、暖房能力値は外気温度 7℃、室内温度 20℃ で運転した場合の値を示します。

にこマルチ 台数制御

71.0kW (26馬力相当)

GHP XAIRⅢ GHPエグゼアⅢ

高COPモデル

※組合せにつきましては別途お問合せください。

※対象商品において

80.5kW (29馬力相当)

GHP XAIRⅢ GHPエグゼアⅢ

高COPモデル

※対象商品において

90.0kW (32馬力相当)

GHP XAIRⅢ GHPエグゼアⅢ

高COPモデル

※対象商品において

91.5kW (33馬力相当)

GHP XAIRⅢ GHPエグゼアⅢ

高COPモデル

※対象商品において

101.0kW (36馬力相当)

GHP XAIRⅢ GHPエグゼアⅢ

高COPモデル

※対象商品において

システム	最大接続台数 40台 (63~130%)	最大接続台数 46台 (63~130%)	最大接続台数 52台 (50~130%)	最大接続台数 52台 (63~130%)	最大接続台数 58台 (50~130%)
(接続容量)	(210~306) × 2	(210 + 266 ~ 306+388)	(266 ~ 388) × 2	(210+331 ~ 306+483)	(266+331 ~ 388+483)
空調目安(m)	(冷 35.5kW 暖 40.0kW) × 2	(冷 35.5kW + 45.0kW 暖 40.0kW + 50.0kW)	(冷 45.0kW 暖 50.0kW) × 2	(冷 35.5kW+56.0kW 暖 40.0kW+63.0kW)	(冷 45.0kW+56.0kW 暖 50.0+63.0kW)
定期点検周期	5年もしくは10,000時間				

タイプ	容量	2.2kW	2.8kW	3.6kW	4.5kW	5.6kW	7.1kW	8.0kW	9.0kW	11.2kW	14.0kW	16.0kW	22.4kW	28.0kW	45.0kW	
天井カセット形 <small>価格にパネルを含みます。</small>	4方向吹出		HCGP28K3 485,100円 <small>(※441,000円)</small>	HCGP36K3 492,800円 <small>(※448,000円)</small>	HCGP45K3 515,900円 <small>(※469,000円)</small>	HCGP56K3 520,300円 <small>(※473,000円)</small>	HCGP71K3 541,200円 <small>(※492,000円)</small>	HCGP80K3 590,700円 <small>(※537,000円)</small>	HCGP90K3 621,500円 <small>(※565,000円)</small>	HCGP112K3 700,700円 <small>(※637,000円)</small>	HCGP140K3 783,200円 <small>(※712,000円)</small>	HCGP160K3 859,100円 <small>(※781,000円)</small>				
	2方向吹出	HWGP22K2 498,300円 <small>(※453,000円)</small>	HWGP28K2 503,800円 <small>(※458,000円)</small>	HWGP36K2 525,800円 <small>(※467,000円)</small>	HWGP45K2 528,800円 <small>(※478,000円)</small>	HWGP56K2 564,300円 <small>(※480,000円)</small>	HWGP71K2 564,300円 <small>(※513,000円)</small>	HWGP80K2 614,900円 <small>(※559,000円)</small>	HWGP90K2 633,600円 <small>(※576,000円)</small>	HWGP112K2 716,100円 <small>(※651,000円)</small>	HWGP140K2 800,800円 <small>(※728,000円)</small>	HWGP160K2 881,100円 <small>(※801,000円)</small>				
	1方向吹出	HKGP22K2 546,700円 <small>(※497,000円)</small>	HKGP28K2 564,300円 <small>(※513,000円)</small>	HKGP36K2 574,200円 <small>(※522,000円)</small>	HKGP45K2 586,300円 <small>(※533,000円)</small>	HKGP56K2 610,500円 <small>(※555,000円)</small>	HKGP71K2 621,500円 <small>(※565,000円)</small>		HKGP80K2 631,400円 <small>(※574,000円)</small>							
インビルト形 <small>価格はパネルを含みません。キャンバスダクトは別売品です。</small>	HBGP22K4 469,700円 <small>(※427,000円)</small>	HBGP28K4 479,600円 <small>(※436,000円)</small>	HBGP36K4 484,000円 <small>(※440,000円)</small>	HBGP45K4 487,300円 <small>(※443,000円)</small>	HBGP56K4 491,700円 <small>(※447,000円)</small>	HBGP71K4 495,000円 <small>(※450,000円)</small>			HBGP90K4 546,700円 <small>(※497,000円)</small>	HBGP112K4 667,700円 <small>(※607,000円)</small>	HBGP140K4 757,900円 <small>(※689,000円)</small>	HBGP160K4 798,600円 <small>(※726,000円)</small>				
天井埋込ダクト形	高静圧タイプ				HDGP45K3 482,900円 <small>(※439,000円)</small>	HDGP56K3 488,400円 <small>(※444,000円)</small>	HDGP71K3 501,600円 <small>(※456,000円)</small>		HDGP90K3 553,300円 <small>(※503,000円)</small>	HDGP112K3 676,500円 <small>(※615,000円)</small>	HDGP140K3 760,100円 <small>(※691,000円)</small>	HDGP160K3 867,900円 <small>(※789,000円)</small>	HDAP224K2 1,127,500円 <small>(※1,025,000円)</small>	HDAP280K2 1,318,900円 <small>(※1,199,000円)</small>		
	中静圧タイプ		HDGP28K3 487,300円 <small>(※443,000円)</small>	HDGP36K3 491,700円 <small>(※447,000円)</small>	HDGP45K3 496,100円 <small>(※451,000円)</small>	HDGP56K3 501,600円 <small>(※456,000円)</small>										
	薄型ダクトタイプ	HDAP22KHR2,L2 501,600円 <small>(※456,000円)</small>	HDAP28KHR2,L2 511,500円 <small>(※465,000円)</small>	HDAP36KHR2,L2 515,900円 <small>(※469,000円)</small>												
床置形	露出タイプ		HMAP28K 438,900円 <small>(※399,000円)</small>	HMAP36K 444,400円 <small>(※404,000円)</small>	HMAP45K 454,300円 <small>(※413,000円)</small>	HMAP56K 486,200円 <small>(※442,000円)</small>	HMAP71K 500,500円 <small>(※455,000円)</small>									
	埋込タイプ		HMIAP28K 403,700円 <small>(※367,000円)</small>	HMIAP36K 411,400円 <small>(※374,000円)</small>	HMIAP45K 418,000円 <small>(※380,000円)</small>	HMIAP56K 444,400円 <small>(※404,000円)</small>	HMIAP71K 462,000円 <small>(※420,000円)</small>									
	壁ビルトイン															
	床置ダクト形								HFDP80K3 518,100円 <small>(※471,000円)</small>	HFDP112K3 605,000円 <small>(※550,000円)</small>	HFDP140K3 672,100円 <small>(※611,000円)</small>	HFDP160K3 772,200円 <small>(※702,000円)</small>				
壁ビルトイン											HBWAP140K 992,200円 <small>(※902,000円)</small>		HBWAP224K 1,234,200円 <small>(※1,122,000円)</small>	HBWAP280K 1,391,500円 <small>(※1,265,000円)</small>		
壁掛形		HAGP22K2 369,600円 <small>(※336,000円)</small>	HAGP28K2 385,000円 <small>(※350,000円)</small>	HAGP36K2 421,300円 <small>(※383,000円)</small>	HAGP45K2 430,100円 <small>(※391,000円)</small>	HAGP56K2 441,100円 <small>(※401,000円)</small>										
	天井吊形				HHGP36K3 411,400円 <small>(※374,000円)</small>	HHGP45K3 415,800円 <small>(※378,000円)</small>	HHGP56K3 421,300円 <small>(※383,000円)</small>	HHGP71K3 426,800円 <small>(※388,000円)</small>	HHGP80K3 457,600円 <small>(※416,000円)</small>	HHGP90K3 467,500円 <small>(※425,000円)</small>	HHGP112K3 565,400円 <small>(※514,000円)</small>	HHGP140K3 631,400円 <small>(※574,000円)</small>	HHGP160K3 712,800円 <small>(※648,000円)</small>	HHGP224K3 1,127,500円 <small>(※1,025,000円)</small>	HHGP280K3 1,406,900円 <small>(※1,279,000円)</small>	
キッチン	インビルト形	テンブクリーン直吸い込みタイプ <small>※ダクト吸い込みタイプも同一形式です。</small>					HEDGP45K1 1,832,600円 <small>(※1,666,000円)</small>	HEDGP56K1 1,863,400円 <small>(※1,694,000円)</small>								
	ダクト埋込	外気処理エアコン							HHTGP80K 699,600円 <small>(※636,000円)</small>			HHTGP140K 998,800円 <small>(※908,000円)</small>				
床置形	壁ビルトイン外気処理エアコン								HEDGP80K1 2,060,300円 <small>(※1,873,000円)</small>				HDAP140KF1 1,573,000円 <small>(※1,430,000円)</small>	HDAP224KF1 2,383,700円 <small>(※2,167,000円)</small>	HDAP280KF1 2,601,500円 <small>(※2,365,000円)</small>	

※この数値は冷房負荷 116~169W/m²で計算した場合です。冷房負荷は、使用場所の条件によってさまざまに異なります。[注] リモコン付属 [注] 写真はオプション部分を含みます。[注] 450形、560形は同容量の室外機と室内機を1対1接続してください。[注] 850形の室外機と1対1接続としてください。[注] 850形の室外機2台と接続としてください。[注] 停電時に自動で自立運転には切り替わりません。自立運転の際には所定の操作が必要となります。また、3台以上並列時は別置き自立ユニットオプション品が必要です。掲載の価格は大阪ガス希望小売価格です。()内は税抜き価格。希望小売価格は、税率10%の消費税を含めた価格です。なお、工事費は含まれておりません。

※注：室外機単体の定格冷房能力を表しています。冷房能力値 (kW) は日本工業規格 JIS B 8627 : 2015 に定められている外気温度 35℃、室内温度 27℃で運転した場合の値を示し、暖房能力値は外気温度 7℃、室内温度 20℃で運転した場合の値を示します。

<p>にこマルチ</p> <p>106.5kW (38馬力相当)</p> <p>グリーン購入法 受注対応品</p> <p>GHP XAIRⅢ GHPエクセアⅢ</p> <p>高COPモデル</p> <p>【クイックマルチ兼用機】 YWZP355L1DB 4,433,000円 (※4,030,000円) YWZP710L1DB 6,171,000円 (※5,610,000円)</p>	<p>112.0kW (40馬力相当)</p> <p>グリーン購入法 受注対応品</p> <p>GHP XAIRⅢ GHPエクセアⅢ</p> <p>【クイックマルチ兼用機】 YWZP560L1DB × 2 5,313,000円 (※4,830,000円) × 2 YWZP710L1DB 6,171,000円 (※5,610,000円)</p>	<p>127.0kW (45馬力相当)</p> <p>グリーン購入法 受注対応品</p> <p>GHP XAIRⅢ GHPエクセアⅢ</p> <p>【クイックマルチ兼用機】 YWZP560L1DB 5,313,000円 (※4,830,000円) YWZP710L1DB 6,171,000円 (※5,610,000円)</p>	<p>142.0kW (50馬力相当)</p> <p>グリーン購入法 受注対応品</p> <p>GHP XAIRⅢ GHPエクセアⅢ</p> <p>【クイックマルチ兼用機】 YWZP710L1DB × 2 6,171,000円 (※5,610,000円) × 2 YWZP850L1DB 6,677,000円 (※6,070,000円)</p>	<p>156.0kW (55馬力相当)</p> <p>グリーン購入法 受注対応品</p> <p>GHP XAIRⅢ GHPエクセアⅢ</p> <p>【クイックマルチ兼用機】 YWZP710L1DB × 2 6,171,000円 (※5,610,000円) × 2 YWZP850L1DB 6,677,000円 (※6,070,000円)</p>	<p>170.0kW (60馬力相当)</p> <p>グリーン購入法 受注対応品</p> <p>GHP XAIRⅢ GHPエクセアⅢ</p> <p>【クイックマルチ兼用機】 YWZP850L1DB × 2 6,677,000円 (※6,070,000円) × 2</p>
---	--	--	--	--	---

システム	最大接続台数 60 台	最大接続台数 63 台	最大接続台数 63 台	最大接続台数 63 台	最大接続台数 63 台	最大接続台数 63 台
(接続容量)	(63 ~ 130%)	(50 ~ 130%)	(50 ~ 130%)	(50 ~ 130%)	(50 ~ 130%)	(50 ~ 130%)
空調目安 (㎡)	(210+420 ~ 306+612)	(331 ~ 483) × 2	(331+420 ~ 483+612)	(420 ~ 612) × 2	(420+503 ~ 612+733)	(503 ~ 733) × 2
冷暖房能力 (kW)	(冷 35.5kW+71.0kW 暖 40.0+80.0kW)	(冷 56.0kW 暖 63.0kW) × 2	(冷 56.0kW+71.0kW 暖 63.0kW+80.0kW)	(冷 71.0kW 暖 80.0kW) × 2	(冷 71.0+85.0kW 暖 80.0kW+95.0kW)	(冷 85.0kW 暖 95.0kW) × 2
定期点検周期	5年もしくは10,000時間					

タイプ		容量	2.2kW	2.8kW	3.6kW	4.5kW	5.6kW	7.1kW	8.0kW	9.0kW	11.2kW	14.0kW	16.0kW	22.4kW	28.0kW	45.0kW	
天井カセット形	4方向吹出			HCGP28K3 485,100円 (※441,000円)	HCGP36K3 492,800円 (※448,000円)	HCGP45K3 515,900円 (※469,000円)	HCGP56K3 520,300円 (※473,000円)	HCGP71K3 541,200円 (※492,000円)	HCGP80K3 590,700円 (※537,000円)	HCGP90K3 621,500円 (※565,000円)	HCGP112K3 700,700円 (※637,000円)	HCGP140K3 783,200円 (※712,000円)	HCGP160K3 859,100円 (※781,000円)				
	2方向吹出			HWGP22K2 498,300円 (※453,000円)	HWGP28K2 503,800円 (※458,000円)	HWGP36K2 513,700円 (※467,000円)	HWGP45K2 525,800円 (※478,000円)	HWGP56K2 528,000円 (※480,000円)	HWGP71K2 564,300円 (※513,000円)	HWGP80K2 614,900円 (※559,000円)	HWGP90K2 633,600円 (※576,000円)	HWGP112K2 716,100円 (※651,000円)	HWGP140K2 800,800円 (※728,000円)	HWGP160K2 881,100円 (※801,000円)			
	1方向吹出			HKGP22K2 546,700円 (※497,000円)	HKGP28K2 564,300円 (※513,000円)	HKGP36K2 574,200円 (※522,000円)	HKGP45K2 586,300円 (※533,000円)	HKGP56K2 610,500円 (※555,000円)	HKGP71K2 621,500円 (※565,000円)	HKGP80K2 631,400円 (※574,000円)							
ビルト形				HBGP22K4 469,700円 (※427,000円)	HBGP28K4 479,600円 (※436,000円)	HBGP36K4 484,000円 (※440,000円)	HBGP45K4 487,300円 (※443,000円)	HBGP56K4 491,700円 (※447,000円)	HBGP71K4 495,000円 (※450,000円)	HBGP90K4 546,700円 (※497,000円)	HBGP112K4 667,700円 (※607,000円)	HBGP140K4 757,900円 (※689,000円)	HBGP160K4 798,600円 (※726,000円)				
ダクト埋込	高静圧タイプ					HDGP45K3 482,900円 (※439,000円)	HDGP56K3 488,400円 (※444,000円)	HDGP71K3 501,600円 (※456,000円)		HDGP90K3 553,300円 (※503,000円)	HDGP112K3 676,500円 (※615,000円)	HDGP140K3 760,100円 (※691,000円)	HDGP160K3 867,900円 (※789,000円)	HDAP224K2 1,127,500円 (※1,025,000円)	HDAP280K2 1,318,900円 (※1,199,000円)		
	中静圧タイプ				HDGP28K3 487,300円 (※443,000円)	HDGP36K3 491,700円 (※447,000円)	HDGP45K3 496,100円 (※451,000円)	HDGP56K3 501,600円 (※456,000円)									
	薄型ダクトタイプ			HDAP22KHR2,L2 501,600円 (※456,000円)	HDAP28KHR2,L2 511,500円 (※465,000円)	HDAP36KHR2,L2 515,900円 (※469,000円)											
床置形	露出タイプ			HMAP28K 438,900円 (※399,000円)	HMAP36K 444,400円 (※404,000円)	HMAP45K 454,300円 (※413,000円)	HMAP56K 486,200円 (※442,000円)	HMAP71K 500,500円 (※455,000円)									
	埋込タイプ			HMIAP28K 403,700円 (※367,000円)	HMIAP36K 411,400円 (※374,000円)	HMIAP45K 418,000円 (※380,000円)	HMIAP56K 444,400円 (※404,000円)	HMIAP71K 462,000円 (※420,000円)									
	床置ダクト形								HFGP80K3 518,100円 (※471,000円)		HFGP112K3 605,000円 (※550,000円)	HFGP140K3 672,100円 (※611,000円)	HFGP160K3 772,200円 (※702,000円)				
	壁ビルトイン													HBWAP140K 992,200円 (※902,000円)	HBWAP224K 1,234,200円 (※1,122,000円)	HBWAP280K 1,391,500円 (※1,265,000円)	
	壁掛形			HAGP22K2 369,600円 (※336,000円)	HAGP28K2 385,000円 (※350,000円)	HAGP36K2 421,300円 (※383,000円)	HAGP45K2 430,100円 (※391,000円)	HAGP56K2 441,100円 (※401,000円)									
天井吊形						HHGP36K3 411,400円 (※374,000円)	HHGP45K3 415,800円 (※378,000円)	HHGP56K3 421,300円 (※383,000円)	HHGP71K3 426,800円 (※388,000円)	HHGP80K3 457,600円 (※416,000円)	HHGP90K3 467,500円 (※425,000円)	HHGP112K3 565,400円 (※514,000円)	HHGP140K3 631,400円 (※574,000円)	HHGP160K3 712,800円 (※648,000円)	HHGP224K3 1,127,500円 (※1,025,000円)	HHGP280K3 1,406,900円 (※1,279,000円)	
	厨房用									HHTGP80K 699,600円 (※636,000円)			HHTGP140K 998,800円 (※908,000円)				
オプション	ビルトイン形			※病院用クリーンエアコンには、別途、化粧パネルおよびHEPAフィルタが必要です。価格は化粧パネルを含みます。			HEDGP45K1 1,832,600円 (※1,666,000円)	HEDGP56K1 1,863,400円 (※1,694,000円)		HEDGP80K1 2,060,300円 (※1,873,000円)							

※この価格は冷房負荷 116 ~ 169W/㎡で計算した場合です。冷房負荷は、使用場所の条件によってさまざまに異なります。[E] リモコン付属 [F] 写真はオプション部分を含みます。[G] 40馬力以上の組合せの室外機と接続可能です。[H] 本室内機はYWZP850L1DBの室外機と接続可能です。[I] 壁掛形は、必ず別売品のストレーナーネットMSF-NP63A1とセットでご使用ください。

※ 露出タイプ：室外機単体の定格冷暖房能力を表しています。冷暖房能力値 (kW) は日本工業規格 JIS B 8627 : 2015 に定められている外気温度 35℃、室内温度 27℃で運転した場合の値を示し、暖房能力値は外気温度 7℃、室内温度 20℃で運転した場合の値を示します。

掲載の価格は大阪ガス希望小売価格です。() 内は税抜き価格。希望小売価格は、税率 10%の消費税を含めた価格です。なお、工事費は含まれておりません。

<p>22.4kW (8馬力相当)</p> <p>AXGP224E5ZD 3,355,000円 ※3,050,000円</p> <p>AXYGP224E5ZD 3,454,000円 ※3,140,000円</p>	<p>28.0kW (10馬力相当)</p> <p>AXGP280E5ZD 3,498,000円 ※3,180,000円</p> <p>AXYGP280E5ZD 3,575,000円 ※3,250,000円</p>	<p>35.5kW (13馬力相当)</p> <p>AXGP355E5ZD 4,411,000円 ※4,010,000円</p> <p>AXYGP355E5ZD 4,532,000円 ※4,120,000円</p>	<p>45.0kW (16馬力相当)</p> <p>GHP XAIRⅢ GHPエグゼアⅢ</p> <p>AWGP450G1ZD 5,071,000円 ※4,610,000円</p> <p>AWYGP450G1ZD 5,170,000円 ※4,700,000円</p>	<p>56.0kW (20馬力相当)</p> <p>GHP XAIRⅢ GHPエグゼアⅢ</p> <p>AWGP560G1ZD 5,764,000円 ※5,240,000円</p> <p>AWYGP560G1ZD 5,874,000円 ※5,340,000円</p>	<p>Hi-POWER+ 56.0kW (20馬力相当)</p> <p>GHP XAIRⅡ GHPエグゼアⅡ</p> <p>AWGP560F2ND 6,622,000円 ※6,020,000円</p>	<p>71.0kW (25馬力相当)</p> <p>GHP XAIRⅢ GHPエグゼアⅢ</p> <p>AWGP710G2ZD 6,160,000円 ※5,600,000円</p> <p>AWYGP710G2ZD 6,270,000円 ※5,700,000円</p>	<p>85.0kW (30馬力相当)</p> <p>GHP XAIRⅢ GHPエグゼアⅢ</p> <p>AWGP850G2ZD 6,666,000円 ※6,060,000円</p> <p>AWYGP850G2ZD 6,809,000円 ※6,190,000円</p>
---	--	--	--	--	--	--	--

システム	最大接続台数 20台	最大接続台数 25台	最大接続台数 32台	最大接続台数 26台	最大接続台数 33台	最大接続台数 11台	最大接続台数 41台	最大接続台数 50台
(接続容量)	(50~200%)	(50~200%)	(50~200%)	(50~130%)	(50~130%)	(96.4~130%)	(50~130%)	(50~130%)
空調目安(m)	133~193	166~241	210~306	266~388	331~483	331~483	420~612	503~733
冷暖房能力(kW)	冷 22.4kW 暖 25.0kW	冷 28.0kW 暖 31.5kW	冷 35.5kW 暖 40.0kW	冷 45.0kW 暖 50.0kW	冷 56.0kW 暖 63.0kW	冷 56.0kW 暖 63.0kW	冷 71.0kW 暖 80.0kW	冷 85.0kW 暖 95.0kW
定期点検周期	5年もしくは10,000時間							

タイプ	容量	2.2kW	2.8kW	3.6kW	4.5kW	5.6kW	7.1kW	8.0kW	9.0kW	11.2kW	14.0kW	16.0kW	22.4kW	28.0kW	35.5kW	45.0kW	
天井カセット形	全・4・3・2方向吹出 ラウンドフロータイプ		AXFP28NA 539,000円 ※490,000円	AXFP36NA 544,500円 ※495,000円	AXFP45NA 550,000円 ※500,000円	AXFP56NA 555,500円 ※505,000円	AXFP71NA 567,600円 ※516,000円	AXFP80NA 598,400円 ※544,000円	AXFP90NA 627,000円 ※570,000円	AXFP112NA 759,000円 ※690,000円	AXFP140NA 848,100円 ※771,000円	AXFP160NA 946,000円 ※860,000円					
	全・4・3・2方向吹出 S-ラウンドフロータイプ		AXFP28EA 693,000円 ※630,000円	AXFP36EA 699,600円 ※636,000円	AXFP45EA 704,000円 ※640,000円	AXFP56EA 709,500円 ※645,000円	AXFP71EA 726,000円 ※660,000円	AXFP80EA 765,600円 ※696,000円	AXFP90EA 830,500円 ※755,000円	AXFP112EA 961,400円 ※874,000円	AXFP140EA 1,072,500円 ※975,000円	AXFP160EA 1,195,700円 ※1,087,000円					
	2方向吹出エコ・ダブルフロータイプ センシング機能なし		AXCP22EA 683,100円 ※621,000円	AXCP28EA 690,800円 ※628,000円	AXCP36EA 698,500円 ※635,000円	AXCP45EA 700,700円 ※637,000円	AXCP56EA 721,600円 ※656,000円	AXCP71EA 722,700円 ※657,000円	AXCP80EA 771,100円 ※701,000円	AXCP90EA 804,100円 ※731,000円	AXCP112EA 988,000円 ※880,000円	AXCP140EA 1,092,300円 ※993,000円	AXCP160EA 1,177,000円 ※1,070,000円				
	1方向吹出 シングルフロータイプ		AXKP22EB 510,400円 ※464,000円	AXKP28EB 563,200円 ※512,000円	AXKP36EB 574,200円 ※522,000円	AXKP45EB 588,500円 ※535,000円	AXKP56EB 614,900円 ※559,000円	AXKP71EB 635,800円 ※578,000円									
ビルトイン形	価格パネルを含まず。 キャンバスダクトは別売品です。		AXSP22EB 536,800円 ※488,000円	AXSP28EB 548,900円 ※499,000円	AXSP36EB 554,400円 ※504,000円	AXSP45EB 558,800円 ※508,000円	AXSP56EB 562,100円 ※511,000円	AXSP71EB 566,500円 ※515,000円	AXSP90EB 624,800円 ※568,000円	AXSP112EB 757,900円 ※689,000円	AXSP140EB 861,300円 ※783,000円						
	ダクト埋込	大空間用				AXMP45EB 533,500円 ※485,000円	AXMP56EB 539,000円 ※490,000円	AXMP71EB 552,200円 ※502,000円	AXMP90EB 607,200円 ※552,000円	AXMP112EB 729,300円 ※663,000円	AXMP140EB 815,100円 ※741,000円	AXMP160EB 888,800円 ※808,000円	AXMP224MG 1,128,600円 ※1,026,000円	AXMP280MG 1,321,100円 ※1,201,000円			
床置形	露出タイプ																
	埋込タイプ																
	壁ビルトインタイプ																
	壁ビルトイン 下吹タイプ																
床置ダクト形																	
	床置ダクト形 (工場用タイプ)																
壁掛形																	
天井吊形	工場用タイプ フレキシブルキューブ																
	厨房用																
	工場用																
ビルトイン形	病院用 クリーンエアコン																
	病院用 クリーンエアコン分離形																
ダクト埋込	外気処理エアコン																
	外気処理ユニット																
床置形	壁ビルトインタイプ 外気処理エアコン																

※ 価格: 室外機単体の定格冷暖房能力を表しています。冷暖房能力値 (kW) は JIS 規格 B 8627: 2015 に定められている外気温度 35℃、室内温度 27℃ で運転した場合の値を示し、暖房能力値は外気温度 7℃、室内温度 20℃ で運転した場合の値を示します。ABGP560F2ND の冷暖房能力値は JRA4058 条件に定められている外気温度 35℃、室内温度 27℃ で運転した場合の値を示し、暖房能力値は外気温度 7℃、室内温度 20℃ で運転した場合の値を示します。

アイシン

アイシン



GHP XAIRⅢ

GHP エグゼアⅢ

単独でも組合せでも設置可能です。

台数制御

※対象商品において

90.0kW (36馬力相当) GHP XAIRⅢ GHP エグゼアⅢ AWGP450G1ZD × 2 5,071,000円 × 2 (※4,610,000円 × 2) AWYGP450G1ZD × 2 5,170,000円 × 2 (※4,700,000円 × 2)

101.0kW (36馬力相当) GHP XAIRⅢ GHP エグゼアⅢ AWGP450G1ZD 5,071,000円 AWYGP450G1ZD 5,170,000円 (※4,700,000円) AWGP560G1ZD 5,764,000円 AWYGP560G1ZD 5,874,000円 (※5,340,000円)

112.0kW (40馬力相当) GHP XAIRⅢ GHP エグゼアⅢ AWGP560G1ZD × 2 5,764,000円 × 2 (※5,240,000円 × 2) AWYGP560G1ZD × 2 5,874,000円 × 2 (※5,340,000円 × 2)

127.0kW (45馬力相当) GHP XAIRⅢ GHP エグゼアⅢ AWGP560G1ZD 5,764,000円 AWYGP560G1ZD 5,874,000円 (※5,340,000円) AWGP710G2ZD 6,160,000円 AWYGP710G2ZD 6,270,000円 (※5,700,000円)

142.0kW (50馬力相当) GHP XAIRⅢ GHP エグゼアⅢ AWGP710G2ZD × 2 6,160,000円 × 2 (※5,600,000円 × 2) AWYGP710G2ZD × 2 6,270,000円 × 2 (※5,700,000円 × 2)

156.0kW (55馬力相当) GHP XAIRⅢ GHP エグゼアⅢ AWGP710G2ZD 6,160,000円 AWYGP710G2ZD 6,270,000円 (※5,700,000円) AWGP850G2ZD 6,666,000円 AWYGP850G2ZD 6,809,000円 (※6,190,000円)

170.0kW (60馬力相当) GHP XAIRⅢ GHP エグゼアⅢ AWGP850G2ZD × 2 6,666,000円 × 2 (※6,060,000円 × 2) AWYGP850G2ZD × 2 6,809,000円 × 2 (※6,190,000円 × 2)

システム (接続容量) (50~130%) 最大接続台数 53台, 59台, 63台, 63台. 空調目安 (㎡) 533~776, 598~871, 663~966, 751~1,095, 840~1,224, 923~1,345, 1,006~1,466. 冷房能力 (kW) 90.0kW 暖 100.0kW, 101.0kW 暖 113.0kW, 112.0kW 暖 126.0kW, 127.0kW 暖 143.0kW, 142.0kW 暖 160.0kW, 156.0kW 暖 175.0kW, 170.0kW 暖 190.0kW. 定期点検周期 5年もしくは10,000時間

タイプ 容量 2.2kW, 2.8kW, 3.6kW, 4.5kW, 5.6kW, 7.1kW, 8.0kW, 9.0kW, 11.2kW, 14.0kW, 16.0kW, 22.4kW, 28.0kW, 35.5kW, 45.0kW. 天井カセット形, イルビト形, 天井埋込, 床置形, 壁掛形, 天井吊形, ビルトイン形, ダクト埋込, 床置形.

この数値は冷房負荷 116~169W/㎡ で計算した場合です。冷房負荷は、使用場所の諸条件によってさまざまに異なります。... ※ 冷房能力値 (kW) は JIS 規格 B 8627:2015 に定められている外気温度 35℃、室内温度 27℃ で運転した場合の値を示し、暖房能力値は外気温度 7℃、室内温度 20℃ で運転した場合の値を示します。

アイシン

アイシン

冷暖同時ガスヒーポン GHP X AIR II GHPエグゼアII

冷暖同時ガスヒーポン

56.0kW (20馬力相当)

GHP X AIR II GHPエグゼアII 受注対応品

AFGP560F2ZD 7,546,000円 (※6,860,000円)

AFYGP560F2ZD 7,678,000円 (※6,980,000円)



冷暖同時ガスヒーポン

71.0kW (25馬力相当)

GHP X AIR II GHPエグゼアII 受注対応品

AFGP710F2ZD 7,634,000円 (※6,940,000円)

AFYGP710F2ZD 7,755,000円 (※7,050,000円)



冷暖同時ガスヒーポン

85.0kW (30馬力相当)

GHP X AIR II GHPエグゼアII 受注対応品

AFGP850F2ZD 10,065,000円 (※9,150,000円)

AFYGP850F2ZD 10,197,000円 (※9,270,000円)



アイシン

アイシン

Summary table showing system capacity, connection limits, and power ratings for three different unit sizes.

Main product catalog table with columns for capacity (2.2kW to 28.0kW) and rows for various unit types like ceiling-mounted, duct, and wall-mounted.

※1 この数値は冷房負荷 116 ~ 169W/m² で計算した場合です。冷房負荷は、使用場所の諸条件によってさまざまに異なります。...

※2 ※3 ※4 ※5 ※6 ※7 ※8 ※9 ※10 ※11 ※12 ※13 ※14 ※15 ※16 ※17 ※18 ※19 ※20 ※21 ※22 ※23 ※24 ※25 ※26 ※27 ※28 ※29 ※30 ※31 ※32 ※33 ※34 ※35 ※36 ※37 ※38 ※39 ※40 ※41 ※42 ※43 ※44 ※45 ※46 ※47 ※48 ※49 ※50 ※51 ※52 ※53 ※54 ※55 ※56 ※57 ※58 ※59 ※60 ※61 ※62 ※63 ※64 ※65 ※66 ※67 ※68 ※69 ※70 ※71 ※72 ※73 ※74 ※75 ※76 ※77 ※78 ※79 ※80 ※81 ※82 ※83 ※84 ※85 ※86 ※87 ※88 ※89 ※90 ※91 ※92 ※93 ※94 ※95 ※96 ※97 ※98 ※99 ※100

タイプ	容量	2.2kW	2.8kW	3.6kW	4.5kW	5.6kW	7.1kW	8.0kW	9.0kW	11.2kW	14.0kW	16.0kW	22.4kW	28.0kW									
天井カセット形	4・3・2方向吹出	S-G28UU1 547,800円 ※498,000円		S-G36UU1 553,300円 ※503,000円		S-G45UU1 556,600円 ※511,000円		S-G56UU1 562,100円 ※511,000円		S-G71UU1 574,200円 ※522,000円		S-G80UU1 603,900円 ※549,000円		S-G90UU1 630,300円 ※573,000円		S-G112UU1 756,800円 ※688,000円		S-G140UU1 841,500円 ※765,000円		S-G160UU1 932,800円 ※848,000円			
天井カセット形 <small>価格はパネルを含みます。</small>	2方向吹出	S-G22LU1 635,800円 ※578,000円		S-G28LU1 641,300円 ※583,000円		S-G36LU1 646,800円 ※588,000円		S-G45LU1 652,300円 ※593,000円		S-G56LU1 658,800円 ※599,000円		S-G71LU1 673,200円 ※612,000円		S-G80LU1 721,600円 ※656,000円		S-G90LU1 744,700円 ※677,000円		S-G112LU1 891,000円 ※810,000円		S-G140LU1 1,004,300円 ※913,000円		S-G160LU1 1,094,500円 ※995,000円	
	1方向吹出スリム形	S-G22DSU1 528,000円 ※480,000円		S-G28DSU1 534,600円 ※486,000円																			
	1方向吹出スリム形 電動弁外付けタイプ	S-G22DSU1M 525,800円 ※478,000円		S-G28DSU1M 532,400円 ※484,000円																			
	1方向吹出	S-G22DMU1 567,600円 ※516,000円		S-G28DMU1 576,400円 ※524,000円		S-G36DMU1 590,700円 ※537,000円																	
	1方向吹出 電動弁外付けタイプ	S-G22DMU1M 599,500円 ※545,000円		S-G28DMU1M 608,300円 ※553,000円		S-G36DMU1M 622,600円 ※566,000円																	
	高天井用 1方向吹出	S-G28DS1 548,900円 ※499,000円		S-G36DS1 557,700円 ※507,000円		S-G45DS1 569,800円 ※518,000円		S-G56DS1 591,800円 ※538,000円		S-G71DS1 499,400円 ※454,000円		S-G80DS1 644,600円 ※586,000円											
	ビルトイン形	ビルトインカセット	S-G22FS2 503,800円 ※458,000円		S-G28FS2 508,200円 ※462,000円		S-G36FS2 514,800円 ※468,000円		S-G45FS2 519,200円 ※472,000円		S-G56FS2 523,600円 ※476,000円		S-G71FS2 531,300円 ※483,000円		S-G90FS2 572,000円 ※520,000円		S-G112FS2 702,900円 ※639,000円		S-G140FS2 801,900円 ※729,000円		S-G160FS2 875,600円 ※796,000円		
	ビルトインオールダクト	S-G28FES2 508,200円 ※462,000円		S-G36FES2 514,800円 ※468,000円		S-G45FES2 519,200円 ※472,000円		S-G56FES2 523,600円 ※476,000円		S-G71FES2 531,300円 ※483,000円		S-G90FES2 572,000円 ※520,000円		S-G112FES2 702,900円 ※639,000円		S-G140FES2 801,900円 ※729,000円		S-G160FES2 875,600円 ※796,000円					
天井埋込ダクト形	高静圧	S-G22ES1 1,126,400円 ※1,024,000円		S-G28ES1 1,148,000円 ※1,046,000円		S-G36ES1 1,170,000円 ※1,068,000円		S-G45ES1 1,192,000円 ※1,090,000円		S-G56ES1 1,214,000円 ※1,112,000円		S-G71ES1 1,236,000円 ※1,134,000円		S-G80ES1 1,258,000円 ※1,156,000円		S-G90ES1 1,280,000円 ※1,178,000円		S-G112ES1 1,402,000円 ※1,280,000円		S-G140ES1 1,524,000円 ※1,406,000円		S-G160ES1 1,646,000円 ※1,532,000円	
床置形	露出タイプ	S-G28PS1 408,100円 ※371,000円		S-G36PS1 414,700円 ※377,000円		S-G45PS1 421,300円 ※383,000円		S-G56PS1 427,900円 ※389,000円		S-G71PS1 459,800円 ※418,000円		S-G80PS1 485,100円 ※441,000円											
	埋込タイプ	S-G28PMS1 365,200円 ※332,000円		S-G36PMS1 372,900円 ※339,000円		S-G45PMS1 380,600円 ※346,000円		S-G56PMS1 400,400円 ※364,000円		S-G71PMS1 418,000円 ※380,000円		S-G80PMS1 434,500円 ※395,000円											
	床置形											S-G80BS1 449,900円 ※409,000円		S-G112BS1 489,500円 ※445,000円		S-G140BS1 533,500円 ※485,000円							
	床置形									S-G160BS2 8,829,700円 ※8,027,000円													
	床置ダクト形 (1台タイプ)	S-G355BDS26 2,125,200円 ※1,932,000円		S-G450BDS26 2,340,800円 ※2,128,000円		S-G560BDS26 2,909,500円 ※2,645,000円		S-G900BDS26 4,048,000円 ※3,680,000円		S-G1120BDS26 5,211,800円 ※4,738,000円		S-G1400BDS26 7,210,500円 ※6,555,000円								S-G224BDU1 1,613,700円 ※1,467,000円		S-G280BDU1 2,018,500円 ※1,835,000円	
	床置プレナム形 (1台タイプ)	S-G355BES26 2,196,700円 ※1,997,000円		S-G450BES26 2,412,300円 ※2,193,000円		S-G560BES26 3,149,300円 ※2,863,000円														S-G224BEU1 1,403,600円 ※1,276,000円		S-G280BEU1 1,754,500円 ※1,595,000円	
壁掛形	壁掛形	S-G28KT1 346,500円 ※315,000円		S-G36KT1 379,500円 ※345,000円		S-G45KT1 425,700円 ※387,000円		S-G56KT1 431,200円 ※392,000円		S-G71KT1 437,800円 ※398,000円													
天井吊形	天井吊形	S-G45TU1 517,000円 ※470,000円		S-G36TU1 517,000円 ※470,000円		S-G45TU1 518,100円 ※471,000円		S-G56TU1 528,000円 ※480,000円		S-G71TU1 535,700円 ※487,000円		S-G80TU1 569,800円 ※518,000円		S-G90TU1 588,500円 ※535,000円		S-G112TU1 711,700円 ※647,000円		S-G140TU1 810,700円 ※737,000円		S-G160TU1 892,100円 ※811,000円			
	厨房用	S-G80VU1 750,200円 ※682,000円										S-G112VU1 939,400円 ※854,000円		S-G140VU1 1,060,400円 ※964,000円									
オプション	ビルトイン形	クリーンエアコン (吸込一体形)		S-G45CKS16 1,589,500円 ※1,445,000円		S-G56CKS16 1,741,300円 ※1,583,000円		S-G71CKS16 1,896,400円 ※1,724,000円															
	ビルトイン形	クリーンエアコン (壁下吸込形)		S-G45CDS16 1,483,900円 ※1,349,000円		S-G56CDS16 1,640,100円 ※1,491,000円		S-G71CDS16 1,866,700円 ※1,697,000円															
オプション	ダクト埋込	直膨コイル付外気処理ユニット		S-G50GS1 1,499,300円 ※1,363,000円		S-G75GS1 1,866,700円 ※1,697,000円		S-G100GS1 2,340,800円 ※2,128,000円															
	ダクト埋込	ハイフレッシュタイプ												S-G110XES1 1,464,100円 ※1,331,000円		S-G170XES1 2,292,400円 ※2,084,000円		S-G210XES1 2,532,200円 ※2,302,000円					
オプション	床置形	壁ビルトイン形 (加温器無)										S-G224WNS1 821,700円 ※747,000円		S-G280WNS1 1,120,900円 ※1,019,000円		S-G224WS1 1,248,400円 ※1,143,000円		S-G280WS1 1,548,900円 ※1,443,000円		S-G200XWS2 3,967,900円 ※2,789,000円			
	床置形	壁ビルトイン形 (加温器有)																					
	床置形	ハイフレッシュタイプ																					

システム (接続容量) 最大接続台数 20台 (50~200%) 最大接続台数 24台 (50~200%) 最大接続台数 26台 (50~200%) 最大接続台数 33台 (50~200%) 最大接続台数 41台 (50~200%) 最大接続台数 50台 (50~170%)

空調目安 (㎡) 133~193 166~241 210~306 226~388 331~483 419~612 503~733

冷暖房能力 (kW) 冷 22.4kW 暖 25.0kW 冷 28.0kW 暖 31.5kW 冷 35.5kW 暖 40.0kW 冷 45.0kW 暖 50.0kW 冷 56.0kW 暖 63.0kW 冷 71.0kW 暖 80.0kW 冷 85.0kW 暖 95.0kW

定期点検周期 5年もしくは10,000時間 5年もしくは10,000時間

天井カセット形
4・3・2方向吹出
2方向吹出
1方向吹出スリム形
1方向吹出スリム形
電動弁外付けタイプ
1方向吹出
1方向吹出
電動弁外付けタイプ
高天井用 1方向吹出

ビルトイン形
ビルトインカセット
ビルトインオールダクト

天井埋込ダクト形
高静圧

床置形
露出タイプ
埋込タイプ
床置形
床置形
床置ダクト形 (1台タイプ)
床置プレナム形 (1台タイプ)

壁掛形
壁掛形

天井吊形
天井吊形
厨房用

オプション
ビルトイン形
ビルトイン形
クリーンエアコン (壁下吸込形)

オプション
ダクト埋込
直膨コイル付外気処理ユニット

オプション
床置形
壁ビルトイン形 (加温器無)
壁ビルトイン形 (加温器有)
ハイフレッシュタイプ

チラー
水熱交換器
一体型チラー
71.0kW
(25馬力相当)

GHP X AIR III
GHP エグゼア III
NEW U-GCH710U1D
8,316,000円
※7,560,000円

チラー
水熱交換器ユニット
71.0kW

S-G710WHT1
1,980,000円
※1,800,000円

※30馬力相当室外機と接続。 受注対応品

熱交換気ユニット

天井埋込形
ZD10 シリーズ
ZD11S シリーズ
MZD11 シリーズ

天井カセット形
ZB10 シリーズ
MBZ11 シリーズ

この数値は冷房負荷 116 ~ 169W/㎡ で計算した場合です。冷房負荷は、使用場所の諸条件によってさまざまに異なります。従来パネルデザインの機種もございます。詳しくはお問い合わせください。

※ 冷房・暖房能力値 (kW) は日本工業規格 JIS B 8627 : 2015 に定められている冷房時室内側吸込空気速度 27℃ DB・19℃ WB、室外側吸込空気速度 35℃ DB・24℃ WB に準じて運転した場合の値を示し、暖房時室内側吸込空気速度 20℃ DB・15℃ WB (最高)、室外側吸込空気速度 7℃ DB・6℃ WB (低時 2℃ DB・1℃ WB) に準じて運転した場合の値を示します。

パナソニック

パナソニック



35.5kW
(13馬力相当)

U-GWH355U2D
4,378,000円
※3,980,000円

U-GWH355U2DR
4,455,000円
※4,050,000円



※組合せにつきましては別途お問合せください。

56.0kW
(20馬力相当)

U-GWH560U2D
7,304,000円
※6,640,000円

U-GWH560U2DR
7,447,000円
※6,770,000円



※組合せにつきましては別途お問合せください。

システム	最大接続台数 24台	最大接続台数 33台
(接続容量)	(50~200%)	(50~200%)
空調目安(m)	210~306	331~483
冷暖房能力(kW)	冷 35.5kW 暖 40.0kW	冷 56.0kW 暖 63.0kW
定期点検周期	5年もしくは10,000時間	5年もしくは10,000時間

タイプ	容量	2.2kW	2.8kW	3.6kW	4.5kW	5.6kW	7.1kW	8.0kW	9.0kW	11.2kW	14.0kW	16.0kW	22.4kW	28.0kW	
天井カセット形	4・3・2方向吹出		S-G28UU1 547,800円 ※498,000円	S-G36UU1 553,300円 ※503,000円	S-G45UU1 556,600円 ※506,000円	S-G56UU1 562,100円 ※511,000円	S-G71UU1 574,200円 ※522,000円	S-G80UU1 603,900円 ※549,000円	S-G90UU1 630,300円 ※573,000円	S-G112UU1 756,800円 ※688,000円	S-G140UU1 841,500円 ※765,000円	S-G160UU1 932,800円 ※848,000円			
	2方向吹出		S-G22LU1 635,800円 ※578,000円	S-G28LU1 641,300円 ※583,000円	S-G36LU1 646,800円 ※588,000円	S-G45LU1 652,300円 ※593,000円	S-G56LU1 658,800円 ※599,000円	S-G71LU1 673,200円 ※612,000円	S-G80LU1 721,600円 ※656,000円	S-G90LU1 744,700円 ※677,000円	S-G112LU1 891,000円 ※810,000円	S-G140LU1 1,004,300円 ※913,000円	S-G160LU1 1,094,500円 ※995,000円		
	1方向吹出スリム形		S-G22DSU1 528,000円 ※480,000円	S-G28DSU1 534,600円 ※486,000円											
	1方向吹出スリム形 電動弁外付けタイプ		S-G22DSU1M 525,800円 ※478,000円	S-G28DSU1M 532,400円 ※484,000円											
	1方向吹出 電動弁外付けタイプ		S-G22DMU1 567,600円 ※516,000円	S-G28DMU1 576,400円 ※524,000円	S-G36DMU1 590,700円 ※537,000円										
	1方向吹出 電動弁外付けタイプ		S-G22DMU1M 599,500円 ※545,000円	S-G28DMU1M 608,300円 ※553,000円	S-G36DMU1M 622,600円 ※566,000円										
	高天井用 1方向吹出		S-G28DS1 548,900円 ※499,000円	S-G36DS1 557,700円 ※507,000円	S-G45DS1 569,800円 ※518,000円	S-G56DS1 591,800円 ※538,000円	S-G71DS1 611,600円 ※556,000円	S-G80DS1 644,600円 ※586,000円							
ビルトイン形	ビルトインカセット		S-G22FS2 503,800円 ※458,000円	S-G28FS2 508,200円 ※462,000円	S-G36FS2 514,800円 ※468,000円	S-G45FS2 519,200円 ※472,000円	S-G56FS2 523,600円 ※476,000円	S-G71FS2 531,300円 ※483,000円	S-G90FS2 572,000円 ※520,000円	S-G112FS2 702,900円 ※639,000円	S-G140FS2 801,900円 ※729,000円	S-G160FS2 875,600円 ※796,000円			
	ビルトインオールダクト		S-G28FES2 508,200円 ※462,000円	S-G36FES2 514,800円 ※468,000円	S-G45FES2 519,200円 ※472,000円	S-G56FES2 523,600円 ※476,000円	S-G71FES2 531,300円 ※483,000円	S-G90FES2 572,000円 ※520,000円	S-G112FES2 702,900円 ※639,000円	S-G140FES2 801,900円 ※729,000円	S-G160FES2 875,600円 ※796,000円				
天井埋込ダクト形	高静圧						S-G71ES1 499,400円 ※454,000円	S-G80ES1 553,300円 ※503,000円	S-G90ES1 553,300円 ※503,000円	S-G112ES1 669,900円 ※609,000円	S-G140ES1 756,800円 ※688,000円	S-G224ES1 1,126,400円 ※1,024,000円	S-G280ES1 1,318,900円 ※1,199,000円		
床置形	露出タイプ		S-G28PS1 408,100円 ※371,000円	S-G36PS1 426,700円 ※377,000円	S-G45PS1 442,800円 ※388,000円	S-G56PS1 442,200円 ※402,000円	S-G71PS1 459,800円 ※418,000円	S-G80PS1 485,100円 ※441,000円							
	埋込タイプ		S-G28PMS1 365,200円 ※332,000円	S-G36PMS1 372,900円 ※339,000円	S-G45PMS1 380,600円 ※346,000円	S-G56PMS1 400,400円 ※364,000円	S-G71PMS1 418,000円 ※380,000円	S-G80PMS1 434,500円 ※395,000円							
	床置形							S-G80BS1 449,900円 ※409,000円	S-G112BS1 489,500円 ※445,000円	S-G140BS1 533,500円 ※485,000円					
	床置形							S-G80BU1 518,100円 ※471,000円	S-G112BU1 605,000円 ※550,000円	S-G140BU1 672,100円 ※611,000円					
	床置ダクト形 (1台タイプ)												S-G224BDU1 1,613,700円 ※1,467,000円	S-G280BDU1 2,018,500円 ※1,835,000円	
床置プレナム形 (1台タイプ)												S-G224BEU1 1,403,600円 ※1,276,000円	S-G280BEU1 1,754,500円 ※1,595,000円		
壁掛形	壁掛形		S-G28KT1 346,500円 ※315,000円	S-G36KT1 379,500円 ※345,000円	S-G45KT1 425,700円 ※387,000円	S-G56KT1 431,200円 ※392,000円	S-G71KT1 437,800円 ※398,000円								
天井吊形	天井吊形		S-G45TU1 517,000円 ※470,000円	S-G36TU1 517,000円 ※470,000円	S-G45TU1 518,100円 ※471,000円	S-G56TU1 528,000円 ※480,000円	S-G71TU1 535,700円 ※487,000円	S-G80TU1 569,800円 ※518,000円	S-G90TU1 588,500円 ※535,000円	S-G112TU1 711,700円 ※647,000円	S-G140TU1 810,700円 ※737,000円	S-G160TU1 892,100円 ※811,000円			
	厨房用							S-G80VU1 750,200円 ※682,000円	S-G112VU1 939,400円 ※854,000円	S-G140VU1 1,060,400円 ※964,000円					
オプション	ビルトイン形				S-G45CKS16 1,589,500円 ※1,445,000円	S-G56CKS16 1,741,300円 ※1,583,000円	S-G71CKS16 1,896,400円 ※1,724,000円								
	ビルトイン形				S-G45CDS16 1,483,900円 ※1,349,000円	S-G56CDS16 1,640,100円 ※1,491,000円	S-G71CDS16 1,866,700円 ※1,697,000円								
ダクト埋込	直膨コイル付外気処理ユニット			S-G50GS1 1,499,300円 ※1,363,000円	S-G75GS1 1,866,700円 ※1,697,000円	S-G100GS1 2,340,800円 ※2,128,000円									
オプション	天井埋込	ハイフレッシュタイプ									S-G110XES1 1,464,100円 ※1,331,000円	S-G170XES1 2,292,400円 ※2,084,000円	S-G210XES1 2,532,200円 ※2,302,000円		
	床置形	壁ビルトイン形 (加温器無)									S-G140WNS1 821,700円 ※747,000円	S-G224WNS1 1,120,900円 ※1,019,000円	S-G280WNS2 1,738,000円 ※1,580,000円		
		壁ビルトイン形 (加温器有)									S-G140WS1 1,367,300円 ※934,000円	S-G224WS1 2,248,400円 ※1,243,000円	S-G280WS2 2,248,400円 ※2,044,000円		
		ハイフレッシュタイプ											S-G200XWS2 3,067,900円 ※2,789,000円		



※この数値は冷房負荷 116 ~ 169W/m² で計算した場合です。冷房負荷は、使用場所の諸条件によってさまざまに異なります。 ※従来パネルデザインの機種もございます。詳しくはお問い合わせください。 ※リモコン付属 ※写真はオプション品を含みます。 ※室外機・室内機の組み合わせに制限があります。 ※天井カセット形は標準パネル・クリーンエアコンはパネル・HEPAフィルタをそれぞれ含みます。

※冷房：室外機単体の定格冷房能力を表しています。冷房・暖房能力値 (kW) は日本工業規格 JIS B 8627 : 2015 に定められている冷房時室内側吸込空気速度 27℃ DB・19℃ WB、室外側吸込空気速度 35℃ DB・24℃ WB に準じて運転した場合の値を示し、暖房時室内側吸込空気速度 20℃ DB・15℃ WB (最高)、室外側吸込空気速度 7℃ DB・6℃ WB (低時 2℃ DB・1℃ WB) に準じて運転した場合の値を示します。

パナソニック

パナソニック



台数制御

※右記以外の組合せにつきましては別途お問合せください。

90.0kW (32馬力相当) GHP XAIRⅢ U-GWH450U1D×2, U-GWH450U1DR×2

101.0kW (36馬力相当) GHP XAIRⅢ U-GWH450U1D, U-GWH450U1DR, U-GWH560U1D, U-GWH560U1DR

112.0kW (40馬力相当) GHP XAIRⅢ U-GWH560U1D×2, U-GWH560U1DR×2

127.0kW (45馬力相当) GHP XAIRⅢ U-GWH560U1D, U-GWH560U1DR, U-GWH710U1D, U-GWH710U1DR

142.0kW (50馬力相当) GHP XAIRⅢ U-GWH710U1D×2, U-GWH710U1DR×2

156.0kW (55馬力相当) GHP XAIRⅢ U-GWH710U1D, U-GWH710U1DR, U-GWH850U1D, U-GWH850U1DR

170.0kW (60馬力相当) GHP XAIRⅢ U-GWH850U1D×2, U-GWH850U1DR×2

Summary table showing system capacity, number of units, and power ratings for different configurations.

Main product catalog table with columns for capacity (2.2kW to 28.0kW) and rows for various indoor unit types (ceiling, duct, wall, etc.).



※ この数値は冷房負荷 116 ~ 169W/m² で計算した場合です。冷房負荷は、使用場所の諸条件によってさまざまに異なります。...

パナソニック

パナソニック



HiPOWER+ [ハイパワープラス]

56.0kW (20馬力相当)

※停電時に空調と照明等の電気機器を利用する場合接続できる室内機に制限があります。

U-GB560U1D 8,316,000円 (※7,560,000円)
U-GB560U1DR 8,448,000円 (※7,680,000円)



HiPOWER+ [ハイパワープラス]

56.0kW (20馬力相当)

※停電時に空調と照明等の電気機器を利用する場合接続できる室内機に制限があります。

U-GX560U1D 7,304,000円 (※6,640,000円)
U-GX560U1DR 7,436,000円 (※6,760,000円)



システム	※接続容量は、使用する室内機馬力・通常時／停電時で変動します。詳細はお問い合わせください。	最大接続台数 33台 (50～200%)・(リニューアル対応：50～200%)	※接続容量は、使用する室内機馬力・通常時／停電時で変動します。詳細はお問い合わせください。	最大接続台数 33台 (50～200%)・(リニューアル対応：50～200%)
空調目安 (㎡)		331～483		331～483
冷房能力 (kW)		冷 56.0kW 暖 63.0kW		冷 56.0kW 暖 63.0kW
定期点検周期		5年もしくは10,000時間		別途お問い合わせください。

タイプ	容量	2.2kW	2.8kW	3.6kW	4.5kW	5.6kW	7.1kW	8.0kW	9.0kW	11.2kW	14.0kW	16.0kW	22.4kW	28.0kW	
天井カセット形 価格にパネルを含みます。	4・3・2方向吹出		S-G28UU1 547,800円 (※498,000円)	S-G36UU1 553,300円 (※503,000円)	S-G45UU1 556,600円 (※506,000円)	S-G56UU1 562,100円 (※511,000円)	S-G71UU1 574,200円 (※522,000円)	S-G80UU1 603,900円 (※549,000円)	S-G90UU1 630,300円 (※573,000円)	S-G112UU1 756,800円 (※688,000円)	S-G140UU1 841,500円 (※765,000円)	S-G160UU1 932,800円 (※848,000円)			
	2方向吹出	S-G22LU1 635,800円 (※578,000円)	S-G28LU1 641,300円 (※583,000円)	S-G36LU1 646,800円 (※588,000円)	S-G45LU1 652,300円 (※593,000円)	S-G56LU1 658,900円 (※599,000円)	S-G71LU1 673,200円 (※612,000円)	S-G80LU1 721,600円 (※656,000円)	S-G90LU1 744,700円 (※677,000円)	S-G112LU1 891,000円 (※810,000円)	S-G140LU1 1,004,300円 (※913,000円)	S-G160LU1 1,094,500円 (※995,000円)			
	1方向吹出スリム形	S-G22DSU1 528,000円 (※480,000円)	S-G28DSU1 534,600円 (※486,000円)												
	1方向吹出スリム形 電動弁外付けタイプ 価格に外付け電動弁を含みます。	S-G22DSU1M 525,800円 (※478,000円)	S-G28DSU1M 532,400円 (※484,000円)												
	1方向吹出	S-G22DMU1 567,600円 (※516,000円)	S-G28DMU1 576,400円 (※524,000円)	S-G36DMU1 590,700円 (※537,000円)											
	1方向吹出 電動弁外付けタイプ 価格に外付け電動弁を含みます。 (カードキー対応)	S-G22DMU1M 599,500円 (※545,000円)	S-G28DMU1M 608,300円 (※553,000円)	S-G36DMU1M 622,600円 (※566,000円)											
	高天井用 1方向吹出		S-G28DS1 548,900円 (※499,000円)	S-G36DS1 557,700円 (※507,000円)	S-G45DS1 569,800円 (※518,000円)	S-G56DS1 591,800円 (※538,000円)	S-G71DS1 611,600円 (※556,000円)	S-G80DS1 644,600円 (※586,000円)							
ビルトイン形	ビルトインカセット 価格にパネルを含みません。	S-G22FS2 503,800円 (※458,000円)	S-G28FS2 508,200円 (※462,000円)	S-G36FS2 514,800円 (※468,000円)	S-G45FS2 519,200円 (※472,000円)	S-G56FS2 523,600円 (※476,000円)	S-G71FS2 531,300円 (※483,000円)		S-G90FS2 572,000円 (※520,000円)	S-G112FS2 702,900円 (※639,000円)	S-G140FS2 801,900円 (※729,000円)	S-G160FS2 875,600円 (※796,000円)			
	ビルトインオールダクト		S-G28FES2 508,200円 (※462,000円)	S-G36FES2 514,800円 (※468,000円)	S-G45FES2 519,200円 (※472,000円)	S-G56FES2 523,600円 (※476,000円)	S-G71FES2 531,300円 (※483,000円)		S-G90FES2 572,000円 (※520,000円)	S-G112FES2 702,900円 (※639,000円)	S-G140FES2 801,900円 (※729,000円)	S-G160FES2 875,600円 (※796,000円)			
床置形	床置形							S-G80BU1 518,100円 (※471,000円)		S-G112BU1 605,000円 (※550,000円)	S-G140BU1 672,100円 (※611,000円)				
壁掛形	壁掛形		S-G28KT1 346,500円 (※315,000円)	S-G36KT1 379,500円 (※345,000円)	S-G45KT1 425,700円 (※387,000円)	S-G56KT1 431,200円 (※392,000円)	S-G71KT1 437,800円 (※398,000円)								
天井吊形	天井吊形			S-G36TU1 517,000円 (※470,000円)	S-G45TU1 518,100円 (※471,000円)	S-G56TU1 528,000円 (※480,000円)	S-G71TU1 535,700円 (※487,000円)	S-G80TU1 569,800円 (※518,000円)	S-G90TU1 588,500円 (※535,000円)	S-G112TU1 711,700円 (※647,000円)	S-G140TU1 810,700円 (※737,000円)	S-G160TU1 892,100円 (※811,000円)			

熱交換気ユニット

天井埋込形
 ■ ZD10 シリーズ
 ■ ZD11S シリーズ
 ■ MZD11 シリーズ

天井カセット形
 ■ ZB10 シリーズ
 ■ MZB11 シリーズ

この数値は冷房負荷 116～169W/㎡ で計算した場合です。冷房負荷は、使用場所の諸条件によってさまざまに異なります。

※ 価格：室外機単体の定格冷房能力を表しています。

冷房・暖房能力値 (kW) は JRA 4058 : 2017 に基づいて測定しております。冷房時内側吸込空気速度 27℃ DB・19℃ WB、室外側吸込空気速度 35℃ DB・24℃ WB に準じて運転した場合の値を示し、暖房時室内側吸込空気速度 20℃ DB・15℃ WB (最高)、室外側吸込空気速度 7℃ DB・6℃ WB (低時 2℃ DB・1℃ WB) に準じて運転した場合の値を示します。

冷暖同時ガスヒーポン
GHP XAIRⅢ
GHPエグゼアⅢ

冷暖同時ガスヒーポン

45.0kW
(16馬力相当)

GHP XAIRⅢ
GHPエグゼアⅢ

U-GFH450U1D
6,996,000円
(※6,360,000円)



冷暖同時ガスヒーポン

56.0kW
(20馬力相当)

GHP XAIRⅢ
GHPエグゼアⅢ

U-GFH560U1D
7,480,000円
(※6,800,000円)



U-GFH560U1DR
7,623,000円
(※6,930,000円)

冷暖同時ガスヒーポン

71.0kW
(25馬力相当)

GHP XAIRⅢ
GHPエグゼアⅢ

U-GFH710U1D
7,623,000円
(※6,930,000円)



冷暖同時ガスヒーポン

85.0kW
(30馬力相当)

GHP XAIRⅢ
GHPエグゼアⅢ

U-GFH850U1D
7,634,000円
(※6,940,000円)



Summary table showing system capacity, maximum number of units, and power ratings for different models.

Main product catalog table with columns for capacity (2.2kW to 16.0kW) and rows for various unit types like ceiling cassette, duct, floor, wall, and kitchen units.

Heat exchanger unit section showing ceiling and ceiling cassette models with series names like ZD10, ZD11S, ZB10, and MZB11.

この数値は冷房負荷 116～169W/m² で計算した場合です。冷房負荷は、使用場所の諸条件によってさまざまで異なる場合があります。

※ 冷房・暖房能力値 (kW) は日本工業規格 JIS B 8627 : 2015 に定められている冷房時室内側吸込空気速度 27℃ DB・19℃ WB、室外側吸込空気速度 35℃ DB・24℃ WB に準じて運転した場合の値を示し、暖房時室内側吸込空気速度 20℃ DB・15℃ WB (最高)、室外側吸込空気速度 7℃ DB・6℃ WB (低時 2℃ DB・1℃ WB) に準じて運転した場合の値を示します。

パナソニック

パナソニック

 22.4kW (8馬力相当)	 28.0kW (10馬力相当)	 35.5kW (13馬力相当)	 45.0kW (16馬力相当)	 56.0kW (20馬力相当)	 71.0kW (25馬力相当)	 85.0kW (30馬力相当)
GCCP2243MA2 3,641,000円 (** 3,310,000円) Ozeonair GCCRP2243MA2 3,850,000円 (** 3,500,000円)	GCCP2803MA2 4,048,000円 (** 3,680,000円) Ozeonair GCCRP2803MA2 4,235,000円 (** 3,850,000円)	GCCP3553MA2 4,939,000円 (** 4,490,000円) Ozeonair GCCRP3553MA2 4,961,000円 (** 4,510,000円)	GHP XAIR III GHPエグゼア III GCCP4501MA3 6,270,000円 (** 5,700,000円) Ozeonair GCCRP4501MA3 6,600,000円 (** 6,000,000円)	GHP XAIR III GHPエグゼア III GCCP5601MA3 7,183,000円 (** 6,530,000円) Ozeonair GCCRP5601MA3 7,403,000円 (** 6,730,000円)	GHP XAIR III GHPエグゼア III GCCP7101MA3 7,612,000円 (** 6,920,000円) Ozeonair GCCRP7101MA3 7,810,000円 (** 7,100,000円)	GHP XAIR III GHPエグゼア III GCCP8501MA3 8,382,000円 (** 7,620,000円) Ozeonair GCCRP8501MA3 8,668,000円 (** 7,880,000円)

システム	最大接続台数 20 台	最大接続台数 25 台	最大接続台数 32 台	最大接続台数 26 台	最大接続台数 33 台	最大接続台数 41 台	最大接続台数 50 台
(接続容量)	(50 ~ 200%)	(50 ~ 200%)	(50 ~ 200%)	(50 ~ 130%)	(50 ~ 130%)	(50 ~ 130%)	(50 ~ 130%)
空調目安 (㎡)	132 ~ 190	165 ~ 240	210 ~ 300	266 ~ 380	331 ~ 480	420 ~ 610	502 ~ 730
冷暖房能力 (kW)	冷 22.4kW 暖 25.0kW	冷 28.0kW 暖 31.5kW	冷 35.5kW 暖 40.0kW	冷 45.0kW 暖 50.0kW	冷 56.0kW 暖 63.0kW	冷 71.0kW 暖 80.0kW	冷 85.0kW 暖 95.0kW
定期点検周期	5年もしくは10,000時間						

タイプ	容量	2.2kW	2.8kW	3.6kW	4.5kW	5.6kW	7.1kW	8.0kW	9.0kW	11.2kW	14.0kW	16.0kW	22.4kW	28.0kW	45.0kW	56.0kW		
天井カセット形 <small>価格はパネルを含まず。</small>	4・3・2方向吹出		GTP286M1 617,100円 (** 561,000円)	GTP366M1 622,600円 (** 566,000円)	GTP456M1 630,300円 (** 573,000円)	GTP566M1 638,000円 (** 580,000円)	GTP716M1 650,100円 (** 591,000円)			GTP806M1 686,400円 (** 624,000円)	GTP906M1 717,200円 (** 652,000円)	GTP1126M1 867,900円 (** 789,000円)	GTP1406M1 965,800円 (** 878,000円)	GTP1606M1 1,063,700円 (** 967,000円)				
	2方向吹出	GTWP225M1A 636,900円 (** 579,000円)	GTWP285M1A 643,500円 (** 585,000円)	GTWP365M1A 649,000円 (** 590,000円)	GTWP455M1A 655,600円 (** 596,000円)	GTWP565M1A 661,100円 (** 601,000円)	GTWP715M1A 669,900円 (** 609,000円)			GTWP805M1A 709,500円 (** 645,000円)	GTWP905M1A 762,300円 (** 693,000円)	GTWP1125M1A 905,300円 (** 823,000円)	GTWP1405M1A 1,006,500円 (** 915,000円)	GTWP1605M1A 1,109,900円 (** 1,009,000円)				
	1方向吹出 コンパクトタイプ	GTSCP225M1A 583,000円 (** 530,000円)	GTSCP285M1A 586,300円 (** 533,000円)	GTSCP365M1A 596,200円 (** 542,000円)														
	1方向吹出				GTSP455M1A 689,700円 (** 627,000円)	GTSP565M1A 697,400円 (** 634,000円)	GTSP715M1A 710,600円 (** 646,000円)											
イビルト形 <small>価格はパネルを含まず。</small>	GRP225M1A 519,200円 (** 472,000円)	GRP285M1A 526,900円 (** 479,000円)	GRP365M1A 532,400円 (** 484,000円)	GRP455M1A 540,100円 (** 491,000円)	GRP565M1A 546,700円 (** 497,000円)	GRP715M1A 553,300円 (** 503,000円)			GRP905M1A 620,400円 (** 564,000円)	GRP1125M1A 745,800円 (** 678,000円)	GRP1405M1A 852,500円 (** 775,000円)							
天井埋込形 高静圧				GUP455M1A 586,300円 (** 533,000円)	GUP565M1A 592,900円 (** 539,000円)	GUP715M1A 607,200円 (** 552,000円)			GUP905M1A 673,200円 (** 612,000円)	GUP1125M1A 812,900円 (** 739,000円)	GUP1405M1A 918,500円 (** 835,000円)		GUP2245M1A 1,348,600円 (** 1,226,000円)	GUP2805M1A 1,596,100円 (** 1,451,000円)				
床置形	露出タイプ <small>受注対応品</small>		GFLP285M1A 865,700円 (** 787,000円)		GFLP455M1A 946,000円 (** 811,000円)	GFLP565M1A 946,000円 (** 860,000円)	GFLP715M1A 985,600円 (** 896,000円)											
	埋込タイプ <small>受注対応品</small>		GFUP285M1A 826,100円 (** 751,000円)		GFUP455M1A 865,700円 (** 787,000円)	GFUP565M1A 905,300円 (** 823,000円)	GFUP715M1A 946,000円 (** 860,000円)											
	床置ダクト形											GFP1405TM1 1,595,000円 (** 1,450,000円)		GFP2245TM1 2,035,000円 (** 1,850,000円)	GFP2805TM1 2,530,000円 (** 2,300,000円)	GFP4505TM1 3,190,000円 (** 2,900,000円)	GFP5605TM1 3,850,000円 (** 3,500,000円)	
壁掛形		GKP285M1A 442,200円 (** 402,000円)	GKP365M1A 482,900円 (** 439,000円)	GKP455M1A 492,800円 (** 448,000円)	GKP565M1A 504,900円 (** 459,000円)	GKP715M1A 515,900円 (** 469,000円)												
天井吊形	ワイヤード・ワイヤレス共用タイプ <small>受注対応品</small>			GEP365M1A 496,100円 (** 451,000円)	GEP455M1A 502,700円 (** 457,000円)	GEP565M1A 506,000円 (** 460,000円)	GEP715M1A 512,600円 (** 466,000円)			GEP905M1A 559,900円 (** 509,000円)	GEP1125M1A 683,100円 (** 621,000円)	GEP1405M1A 777,700円 (** 707,000円)	GEP1605M1A 850,300円 (** 773,000円)					
	耐油タイプ <small>受注対応品</small>								GESP804M1B 1,725,900円 (** 1,569,000円)			GESP1404M1B 2,105,400円 (** 1,914,000円)						
天井埋込形 給気処理ユニット <small>受注対応品</small>									GUP905FM1A 1,267,200円 (** 1,152,000円)			GUP1405FM1A 1,410,200円 (** 1,282,000円)		GUP2245FM1A 2,044,900円 (** 1,859,000円)	GUP2805FM1A 2,245,100円 (** 2,041,000円)			

この数値は冷房能力 116 ~ 169W/m² で計算した場合です。冷房能力は、使用場所の諸条件によってさまざまに異なります。
 ※ 冷房能力値 (kW) は日本工業規格 JIS B 8627 : 2015 に定められている外気温 35℃、室内温度 27℃ で運転した場合の値を示し、暖房能力値は外気温 7℃、室内温度 20℃ で運転した場合の値を示します。

三菱重工エサールシステムズ

三菱重工エサールシステムズ

組合せマルチ

GHP XAIRⅢ

GHPエグゼアⅢ

フロントパネル B 台数制御
地球温暖化への影響 ※対象商品において

90.0kW (32馬力相当) GHP XAIRⅢ GHPエグゼアⅢ GCCP4501MA3 × 2 6,270,000円 ※5,700,000円 GCCRP4501MA3 × 2 6,600,000円 ※6,000,000円	101.0kW (36馬力相当) GHP XAIRⅢ GHPエグゼアⅢ GCCP4501MA3 GCCRP4501MA3 6,270,000円 6,600,000円 ※5,700,000円 ※6,000,000円 GCCP5601MA3 GCCRP5601MA3 7,183,000円 7,403,000円 ※6,530,000円 ※6,730,000円	112.0kW (40馬力相当) GHP XAIRⅢ GHPエグゼアⅢ GCCP5601MA3 × 2 7,183,000円 ※6,530,000円 GCCRP5601MA3 × 2 7,403,000円 ※6,730,000円	127.0kW (45馬力相当) GHP XAIRⅢ GHPエグゼアⅢ GCCP5601MA3 GCCRP5601MA3 7,183,000円 7,403,000円 ※6,530,000円 ※6,730,000円 GCCP7101MA3 GCCRP7101MA3 7,612,000円 7,810,000円 ※6,920,000円 ※7,100,000円	142.0kW (50馬力相当) GHP XAIRⅢ GHPエグゼアⅢ GCCP7101MA3 × 2 7,612,000円 ※6,920,000円 GCCRP7101MA3 × 2 7,810,000円 ※7,100,000円	156.0kW (55馬力相当) GHP XAIRⅢ GHPエグゼアⅢ GCCP7101MA3 GCCRP7101MA3 7,612,000円 7,810,000円 ※6,920,000円 ※7,100,000円 GCCP8501MA3 GCCRP8501MA3 8,382,000円 8,668,000円 ※7,620,000円 ※7,880,000円	170.0kW (60馬力相当) GHP XAIRⅢ GHPエグゼアⅢ GCCP8501MA3 × 2 8,382,000円 ※7,620,000円 GCCRP8501MA3 × 2 8,668,000円 ※7,880,000円
---	---	--	---	--	---	--

システム	最大接続台数 53台	最大接続台数 59台	最大接続台数 63台	最大接続台数 63台			
(接続容量)	(50 ~ 130%)	(50 ~ 130%)	(50 ~ 130%)	(50 ~ 130%)			
空調目安 (㎡)	532 ~ 760	597 ~ 870	662 ~ 965	751 ~ 1,090	840 ~ 1,220	923 ~ 1,340	1,005 ~ 1,460
冷暖房能力 (kW)	冷 90.0kW 暖 100.0kW	冷 101.0kW 暖 113.0kW	冷 112.0kW 暖 126.0kW	冷 127.0kW 暖 143.0kW	冷 142.0kW 暖 160.0kW	冷 156.0kW 暖 175.0kW	冷 170.0kW 暖 190.0kW
定期点検周期	5年もしくは10,000時間						

タイプ	容量	2.2kW	2.8kW	3.6kW	4.5kW	5.6kW	7.1kW	8.0kW	9.0kW	11.2kW	14.0kW	16.0kW	22.4kW	28.0kW	45.0kW	56.0kW
天井カセット形 <small>価格はパネルを含まず。</small>	4・3・2方向吹出		GTP286M1 617,100円 ※561,000円	GTP366M1 622,600円 ※566,000円	GTP456M1 630,300円 ※573,000円	GTP566M1 638,000円 ※580,000円	GTP716M1 650,100円 ※591,000円			GTP806M1 686,400円 ※624,000円	GTP906M1 717,200円 ※652,000円	GTP1126M1 867,900円 ※789,000円	GTP1406M1 965,800円 ※878,000円	GTP1606M1 1,063,700円 ※967,000円		
	2方向吹出	GTWP225M1A 636,900円 ※579,000円	GTWP285M1A 643,500円 ※585,000円	GTWP365M1A 649,000円 ※590,000円	GTWP455M1A 655,600円 ※596,000円	GTWP565M1A 661,100円 ※601,000円	GTWP715M1A 669,900円 ※609,000円			GTWP805M1A 709,500円 ※645,000円	GTWP905M1A 762,300円 ※693,000円	GTWP1125M1A 905,300円 ※823,000円	GTWP1405M1A 1,006,500円 ※915,000円	GTWP1605M1A 1,109,900円 ※1,009,000円		
	1方向吹出 コンパクトタイプ	GTSCP225M1A 583,000円 ※530,000円	GTSCP285M1A 586,300円 ※533,000円	GTSCP365M1A 596,200円 ※542,000円												
	1方向吹出				GTSP455M1A 689,700円 ※627,000円	GTSP565M1A 697,400円 ※634,000円	GTSP715M1A 710,600円 ※646,000円									
イビルト形 <small>価格はパネルを含まず。</small>	GRP225M1A 519,200円 ※472,000円	GRP285M1A 526,900円 ※479,000円	GRP365M1A 532,400円 ※484,000円	GRP455M1A 540,100円 ※491,000円	GRP565M1A 546,700円 ※497,000円	GRP715M1A 553,300円 ※503,000円			GRP905M1A 620,400円 ※564,000円	GRP1125M1A 745,800円 ※678,000円	GRP1405M1A 852,500円 ※775,000円					
天井埋込形 高静圧				GUP455M1A 586,300円 ※533,000円	GUP565M1A 592,900円 ※539,000円	GUP715M1A 607,200円 ※552,000円			GUP905M1A 673,200円 ※612,000円	GUP1125M1A 812,900円 ※739,000円	GUP1405M1A 918,500円 ※835,000円		GUP2245M1A 1,348,600円 ※1,226,000円	GUP2805M1A 1,596,100円 ※1,451,000円		
床置形	露出タイプ		GFLP285M1A 865,700円 ※787,000円		GFLP455M1A 892,100円 ※811,000円	GFLP565M1A 946,000円 ※860,000円	GFLP715M1A 985,600円 ※896,000円									
	埋込タイプ		GFUP285M1A 826,100円 ※751,000円		GFUP455M1A 865,700円 ※787,000円	GFUP565M1A 905,300円 ※823,000円	GFUP715M1A 946,000円 ※860,000円									
	床置ダクト形										GFP1405TM1 1,595,000円 ※1,450,000円		GFP2245TM1 2,035,000円 ※1,850,000円	GFP2805TM1 2,530,000円 ※2,300,000円	GFP4505TM1 3,190,000円 ※2,900,000円	GFP5605TM1 3,850,000円 ※3,500,000円
壁掛形		GKP285M1A 442,200円 ※402,000円	GKP365M1A 482,900円 ※439,000円	GKP455M1A 492,800円 ※448,000円	GKP565M1A 504,900円 ※459,000円	GKP715M1A 515,900円 ※469,000円										
天井吊形	ワイヤード・ワイヤレス共用タイプ			GEP365M1A 496,100円 ※451,000円	GEP455M1A 502,700円 ※457,000円	GEP565M1A 506,000円 ※460,000円	GEP715M1A 512,600円 ※466,000円			GEP905M1A 559,900円 ※509,000円	GEP1125M1A 683,100円 ※621,000円	GEP1405M1A 777,700円 ※707,000円	GEP1605M1A 850,300円 ※773,000円			
	耐油タイプ								GESP804M1B 1,725,900円 ※1,569,000円			GESP1404M1B 2,105,400円 ※1,914,000円				
天井埋込形 給気処理ユニット									GUP905FM1A 1,267,200円 ※1,152,000円		GUP1405FM1A 1,410,200円 ※1,282,000円		GUP2245FM1A 2,044,900円 ※1,859,000円	GUP2805FM1A 2,245,100円 ※2,041,000円		

この数値は冷房負荷 116 ~ 169W/㎡ で計算した場合です。冷房負荷は、使用場所の種別によってさまざまに異なります。

※ 冷 暖：室外機単体の定格冷暖房能力を表しています。

冷房能力値 (kW) は日本工業規格 JIS B 8627 : 2015 に定められている外気温度 35℃、室内温度 27℃で運転した場合の値を示し、暖房能力値は外気温度 7℃、室内温度 20℃で運転した場合の値を示します。

22.4kW (8馬力相当) GYDP224G 3,487,000円 (※3,170,000円) GYBP224G 3,630,000円 (※3,300,000円)

28.0kW (10馬力相当) GYDP280G 3,630,000円 (※3,300,000円) GYBP280G 3,707,000円 (※3,370,000円)

35.5kW (13馬力相当) GYDP355G 4,686,000円 (※4,260,000円) GYBP355G 4,752,000円 (※4,320,000円)

45.0kW (16馬力相当) GXUDP450G 5,082,000円 (※4,620,000円) GXUBP450G 5,203,000円 (※4,730,000円)

システム (接続容量) 最大接続台数 13台 (50~130%)
 空調目安 (㎡) 133~193
 冷暖房能力 (kW) 冷 22.4kW 暖 25.0kW
 定期点検周期 5年もしくは10,000時間

56.0kW (20馬力相当) GXUDP560G 5,929,000円 (※5,390,000円) GXUBP560G 6,050,000円 (※5,500,000円)

HiPOWER+ 56.0kW (20馬力相当) GSHDP560DM (マスター機) 9,339,000円 (※8,490,000円) GSHDP560DS (サブ機) 8,712,000円 (※7,920,000円)

71.0kW (25馬力相当) GXUDP710GA 6,490,000円 (※5,900,000円) GXUBP710GA 6,611,000円 (※6,010,000円)

85.0kW (30馬力相当) GXUDP850GA 7,194,000円 (※6,540,000円) GXUBP850GA 7,359,000円 (※6,690,000円)

システム (接続容量) 最大接続台数 33台 (50~130%)
 最大接続台数 10台 (50~130%)
 最大接続台数 41台 (50~130%)
 最大接続台数 50台 (50~130%)
 冷暖房能力 (kW) 冷 56.0kW 暖 63.0kW
 冷 56.0kW 暖 63.0kW
 冷 71.0kW 暖 80.0kW
 冷 85.0kW 暖 95.0kW
 定期点検周期 5年もしくは10,000時間

タイプ	容量	2.2kW	2.8kW	3.6kW	4.5kW	5.6kW	7.1kW	8.0kW	9.0kW	11.2kW	14.0kW	16.0kW	22.4kW	28.0kW	45.0kW	56.0kW
-----	----	-------	-------	-------	-------	-------	-------	-------	-------	--------	--------	--------	--------	--------	--------	--------

タイプ	容量	2.2kW	2.8kW	3.6kW	4.5kW	5.6kW	7.1kW	8.0kW	9.0kW	11.2kW	14.0kW	16.0kW	22.4kW	28.0kW	45.0kW	56.0kW	
天井埋込ダクト形	天井埋込カセット形 Sラウンドフロータイプ (全周吹出)		FGXFP28EA 697,400円 (※634,000円)	FGXFP36EA 704,000円 (※640,000円)	FGXFP45EA 709,500円 (※645,000円)	FGXFP56EA 716,100円 (※651,000円)	FGXFP71EA 732,600円 (※666,000円)	FGXFP80EA 776,600円 (※706,000円)	FGXFP90EA 814,000円 (※740,000円)	FGXFP112EA 992,200円 (※902,200円)	FGXFP140EA 1,115,400円 (※1,014,000円)	FGXFP160EA 1,249,600円 (※1,136,000円)					
	天井埋込カセット形 ラウンドフロータイプ (全周吹出)		FGXFP28NA 558,800円 (※508,000円)	FGXFP36NA 564,300円 (※513,000円)	FGXFP45NA 569,800円 (※518,000円)	FGXFP56NA 574,300円 (※522,000円)	FGXFP71NA 587,400円 (※534,000円)	FGXFP80NA 621,500円 (※565,000円)	FGXFP90NA 652,300円 (※593,000円)	FGXFP112NA 792,000円 (※720,000円)	FGXFP140NA 887,700円 (※807,000円)	FGXFP160NA 994,400円 (※904,000円)					
	コンパクトマルチフロー スクエアタイプ	受注対応品	FXYZP22EBR 542,960円 (※493,600円)	FXYZP28EBR 545,380円 (※495,800円)	FXYZP36EBR 549,010円 (※499,100円)	FXYZP45EBR 551,430円 (※501,300円)	FXYZP56EBR 563,530円 (※512,300円)										
	2方向吹出エコ・ダブルフロータイプ センシング機能なし	受注対応品	FGXCP22EA 697,400円 (※634,000円)	FGXCP28EA 704,000円 (※640,000円)	FGXCP36EA 713,900円 (※649,000円)	FGXCP45EA 716,100円 (※651,000円)	FGXCP56EA 733,700円 (※667,000円)	FGXCP71EA 734,800円 (※674,300円)	FGXCP80EA 785,400円 (※714,000円)	FGXCP90EA 811,800円 (※738,000円)	FGXCP112EA 988,900円 (※899,000円)	FGXCP140EA 1,124,200円 (※1,022,000円)	FGXCP160EA 1,213,300円 (※1,103,000円)				
天井吊形	1方向吹出 シングルフロータイプ		FGXKP22EB 539,000円 (※490,000円)	FGXKP28EB 595,200円 (※542,000円)	FGXKP36EB 608,300円 (※553,000円)	FGXKP45EB 624,800円 (※568,000円)	FGXKP56EB 654,500円 (※595,000円)	FGXKP71EB 674,300円 (※613,000円)									
	天井吊形 (節電タイプ)		FGXSP22EB 580,800円 (※528,000円)	FGXSP28EB 591,800円 (※538,000円)	FGXSP36EB 603,900円 (※549,000円)	FGXSP45EB 603,900円 (※549,000円)	FGXSP56EB 608,300円 (※553,000円)	FGXSP71EB 611,600円 (※556,000円)	FGXSP90EB 674,300円 (※613,000円)	FGXSP112EB 818,400円 (※744,000円)	FGXSP140EB 929,500円 (※845,000円)						
ダクト形	天井埋込ダクト形				FGXMP45EB 580,800円 (※528,000円)	FGXMP56EB 587,400円 (※534,000円)	FGXMP71EB 601,700円 (※547,000円)										
	大空間用	受注対応品											FGXMP224MG 1,127,500円 (※1,025,000円)	FGXMP280MG 1,318,900円 (※1,199,000円)			
	コンパクトタイプ	受注対応品	FXYMMP22EA (L/R) 423,500円 (※385,000円)	FXYMMP28EA (L/R) 426,800円 (※388,000円)	FXYMMP36EA (L/R) 432,300円 (※393,000円)												
床置形	露出タイプ			FGXLP28NB 481,800円 (※438,000円)	FGXLP36NB 490,600円 (※446,000円)	FGXLP45NB 500,500円 (※455,000円)	FGXLP56NB 528,000円 (※480,000円)	FGXLP71NB 551,100円 (※501,000円)									
	埋込タイプ	受注対応品		FGXLM28NB 443,300円 (※403,000円)	FGXLM36NB 453,200円 (※412,000円)	FGXLM45NB 462,000円 (※420,000円)	FGXLM56NB 487,300円 (※443,000円)	FGXLM71NB 507,100円 (※461,000円)									
	壁ビルトインタイプ	受注対応品									FGXWP140MC 1,059,300円 (※963,000円)		FGXWP224MC 1,307,900円 (※1,189,000円)	FGXWP280MC 1,597,200円 (※1,452,000円)			
	壁ビルトイン 下吹タイプ	受注対応品											FXYWUP140MDR 3,062,400円 (※1,894,000円)	FXYWUP224MDR 3,423,200円 (※2,784,000円)	FXYWUP280MDR 3,423,200円 (※3,112,000円)		
	床置ダクト形 (ベルトレストタイプ)	受注対応品											FVYCDP140CR 2,409,000円 (※2,190,000円)	FVYCDP224CR 3,058,000円 (※2,780,000円)	FVYCDP280CR 3,773,000円 (※3,430,000円)	FVYCDP450CR 4,928,000円 (※4,480,000円)	FVYCDP560CR 6,039,000円 (※5,490,000円)
壁掛形	壁掛形		FGXAP28EB 414,700円 (※377,000円)	FGXAP36EB 453,200円 (※412,000円)	FGXAP45EB 459,800円 (※418,000円)	FGXAP56EB 468,600円 (※426,000円)	FGXAP71MA 456,500円 (※415,000円)										
	天井吊形			FGXHP36NA 517,000円 (※470,000円)	FGXHP45NA 519,200円 (※472,000円)	FGXHP56NA 530,200円 (※482,000円)	FGXHP71NA 536,800円 (※488,000円)	FGXHP80NA 567,600円 (※516,000円)	FGXHP90NA 588,500円 (※535,000円)	FGXHP112NA 712,800円 (※648,000円)	FGXHP140NA 810,700円 (※737,000円)	FGXHP160NA 895,400円 (※814,000円)					
オプション	外気処理エアコン (加湿無)	受注対応品									FGXMP140MGF 1,740,200円 (※1,582,000円)		FGXMP224MGF 2,643,300円 (※2,403,000円)	FGXMP280MGF 2,879,800円 (※2,618,000円)			
	外気処理ユニット	受注対応品		VGMP50HAM 1,930,500円 (※1,755,000円)		VGMP80HAM 2,429,900円 (※2,209,000円)	VGMP100HAM 3,044,800円 (※2,768,000円)						FXYMP224MFNR 994,290円 (※903,900円)	FXYMP280MFNR 1,482,800円 (※1,348,000円)	FXYMP280MFNR 1,712,590円 (※1,556,900円)		
	壁ビルトインタイプ 外気処理エアコン	受注対応品											FGXWP140MCF 2,212,100円 (※2,011,000円)	FGXWP224MCF 2,949,100円 (※2,681,000円)	FGXWP280MCF 3,249,400円 (※2,954,000円)		
大風量外気処理エアコン	受注対応品	定格風量 3,600 ~ 6,000m³/h をカバーする大風量外気処理エアコンもご用意しています。															

全熱交換器

- 露出設置形 VAH150HS VAH250HS
- 壁外設置形 VAR250AS
- 天井埋込ダクト形 VAM150~1000KS VAM150~2000K
- 天井吊形 VAH400GB VAH500GB
- 天井カセット形 (節電タイプ) VAC150~500GFS VAC150~500GF
- 天井埋込ダクト形 VAMD15A~100A VAMD15AS~100AS
- 壁掛形 VETH70・100BFS

77.5kW (受注対応品) FGXVP775MA 4,048,000円 (※3,680,000円)

112.0kW (受注対応品) FGXVP1120MA 5,237,100円 (※4,761,000円)

160.0kW (受注対応品) FGXVP1600MA 8,728,500円 (※7,935,000円)

※この数値は冷房負荷 116 ~ 169W/㎡ で計算した場合です。冷房負荷は、使用場所の条件によってさまざまに異なります。受注時、別売オプション品 (別売化霜パネル、HEPA フィルタ) を含む場合があります。560形の室外機2台と接続してください。560形の室外機2台と接続してください。560形の室外機3台と接続してください。センシング機能なしの価格です。センシング機能パネルはオプションです。受注時、リモコン付、専用はオプション品を含みます (別売化霜パネル、HEPA フィルタ)。560形の室外機2台と接続してください。560形の室外機2台と接続してください。掲載の価格は大阪ガス希望小売価格です。() 内は税抜き価格。希望小売価格は、税率10%の消費税を含めた価格です。なお、工事費は含まれておりません。

※冷房：室内機単体の定格冷房能力を表しています。冷暖房能力値 (kW) は日本工業規格 JIS B 8627 : 2015 にて、定められている外気温度 35℃、室内温度 27℃ で運転した場合の値を示し、暖房能力値は外気温度 7℃、室内温度 20℃ で運転した場合の値を示します。

連結設置タイプ

GHP XAIRⅢ
GHPエグゼアⅢ 台数制御

単独でも組合せても
設置可能です。



90.0kW
(32馬力相当)

GHP XAIRⅢ
GHPエグゼアⅢ

■GXUDP450G×2
5,082,000円×2
※4,620,000円

■GXUBP450G×2
5,203,000円×2
※4,730,000円

101.0kW
(36馬力相当)

GHP XAIRⅢ
GHPエグゼアⅢ

■GXUDP450G
5,082,000円
■GXUBP450G
5,203,000円
※4,730,000円

■GXUDP560G
5,929,000円
■GXUBP560G
6,050,000円
※5,500,000円

112.0kW
(40馬力相当)

GHP XAIRⅢ
GHPエグゼアⅢ

■GXUDP560G×2
5,929,000円×2
※5,390,000円

■GXUBP560G×2
6,050,000円×2
※5,500,000円

127.0kW
(45馬力相当)

GHP XAIRⅢ
GHPエグゼアⅢ

■GXUDP560G
5,929,000円
■GXUBP560G
6,050,000円
※5,500,000円

■GXUDP710GA
6,490,000円
■GXUBP710GA
6,611,000円
※6,010,000円

142.0kW
(50馬力相当)

GHP XAIRⅢ
GHPエグゼアⅢ

■GXUDP710GA×2
6,490,000円×2
※5,900,000円

■GXUBP710GA×2
6,611,000円×2
※6,010,000円

156.0kW
(55馬力相当)

GHP XAIRⅢ
GHPエグゼアⅢ

■GXUDP710GA
6,490,000円
■GXUBP710GA
6,611,000円
※6,010,000円

■GXUDP850GA
7,194,000円
■GXUBP850GA
7,359,000円
※6,690,000円

170.0kW
(60馬力相当)

GHP XAIRⅢ
GHPエグゼアⅢ

■GXUDP850GA×2
7,194,000円×2
※6,540,000円

■GXUBP850GA×2
7,359,000円×2
※6,690,000円

システム	最大接続台数 63台						最大接続台数 63台							
(接続容量)	(50~130%)						(50~130%)							
空調目安(m)	533~776		598~871		663~966		751~1,095		840~1,224		923~1,345		1,006~1,466	
冷暖房能力(kW)	冷 90.0kW 暖 100.0kW		冷 101.0kW 暖 113.0kW		冷 112.0kW 暖 126.0kW		冷 127.0kW 暖 143.0kW		冷 142.0kW 暖 160.0kW		冷 156.0kW 暖 175.0kW		冷 170.0kW 暖 190.0kW	
定期点検周期	5年もしくは10,000時間						5年もしくは10,000時間							

タイプ	容量	2.2kW	2.8kW	3.6kW	4.5kW	5.6kW	7.1kW	8.0kW	9.0kW	11.2kW	14.0kW	16.0kW	22.4kW	28.0kW	45.0kW	56.0kW	
天井埋込ダクト形	天井埋込カセット形 Sラウンドフロータイプ (全周吹出)		FGXFP28EA 697,400円 ※634,000円	FGXFP36EA 704,000円 ※640,000円	FGXFP45EA 709,500円 ※645,000円	FGXFP56EA 716,100円 ※651,000円	FGXFP71EA 732,600円 ※666,000円	FGXFP80EA 776,600円 ※706,000円	FGXFP90EA 814,000円 ※740,000円	FGXFP112EA 992,200円 ※902,000円	FGXFP140EA 1,115,400円 ※1,014,000円	FGXFP160EA 1,249,600円 ※1,136,000円					
	天井埋込カセット形 ラウンドフロータイプ (全周吹出)		FGXFP28NA 558,800円 ※508,000円	FGXFP36NA 564,300円 ※513,000円	FGXFP45NA 569,800円 ※518,000円	FGXFP56NA 574,200円 ※522,000円	FGXFP71NA 587,400円 ※534,000円	FGXFP80NA 621,500円 ※565,000円	FGXFP90NA 652,300円 ※593,000円	FGXFP112NA 792,000円 ※720,000円	FGXFP140NA 887,700円 ※807,000円	FGXFP160NA 994,400円 ※904,000円					
	コンパクトマルチフロー スクエアタイプ	受注対応品	FXYZP22EBR 542,960円 ※493,600円	FXYZP28EBR 545,380円 ※495,300円	FXYZP36EBR 549,010円 ※499,100円	FXYZP45EBR 551,430円 ※501,300円	FXYZP56EBR 563,530円 ※512,300円										
	2方向吹出エコ・ダブルフロータイプ センシング機能なし		FGXCP22EA 697,400円 ※634,000円	FGXCP28EA 704,000円 ※640,000円	FGXCP36EA 713,900円 ※649,000円	FGXCP45EA 716,100円 ※651,000円	FGXCP56EA 733,700円 ※667,000円	FGXCP71EA 734,800円 ※674,300円	FGXCP80EA 785,400円 ※714,000円	FGXCP90EA 811,800円 ※738,000円	FGXCP112EA 988,900円 ※899,000円	FGXCP140EA 1,124,200円 ※1,022,000円	FGXCP160EA 1,213,300円 ※1,103,000円				
天井吊形	1方向吹出 シングルフロータイプ		FGXKP22EB 539,000円 ※490,000円	FGXKP28EB 598,200円 ※542,000円	FGXKP36EB 608,300円 ※553,000円	FGXKP45EB 624,800円 ※568,000円	FGXKP56EB 654,500円 ※595,000円	FGXKP71EB 674,300円 ※613,000円									
	天井吊形		FGXSP22EB 580,800円 ※528,000円	FGXSP28EB 591,800円 ※538,000円	FGXSP36EB 608,300円 ※544,000円	FGXSP45EB 603,900円 ※549,000円	FGXSP56EB 608,300円 ※553,000円	FGXSP71EB 611,600円 ※556,000円	FGXSP90EB 674,300円 ※613,000円	FGXSP112EB 818,400円 ※744,000円	FGXSP140EB 929,500円 ※845,000円						
ダクト埋込	天井埋込ダクト形				FGXMP45EB 580,800円 ※528,000円	FGXMP56EB 587,400円 ※534,000円	FGXMP71EB 601,700円 ※547,000円			FGXMP90EB 661,100円 ※601,000円	FGXMP112EB 794,200円 ※722,000円	FGXMP140EB 887,700円 ※807,000円	FGXMP160EB 965,800円 ※878,000円				
	大空間用	受注対応品											FGXMP224MG 1,127,500円 ※1,025,000円	FGXMP280MG 1,318,900円 ※1,199,000円			
	コンパクトタイプ	受注対応品	FXYMMP22EA(R)(L)R 423,500円 ※385,000円	FXYMMP28EA(R)(L)R 426,800円 ※388,000円	FXYMMP36EA(R)(L)R 432,300円 ※393,000円												
床置形	露出タイプ			FGXLP28NB 481,800円 ※438,000円	FGXLP36NB 490,600円 ※446,000円	FGXLP45NB 500,500円 ※455,000円	FGXLP56NB 528,000円 ※480,000円	FGXLP71NB 551,100円 ※501,000円									
	埋込タイプ	受注対応品		FGXLM28NB 443,300円 ※403,000円	FGXLM36NB 453,200円 ※412,000円	FGXLM45NB 462,000円 ※420,000円	FGXLM56NB 487,300円 ※443,000円	FGXLM71NB 507,100円 ※461,000円									
	壁ビルトインタイプ	受注対応品										FGXWP140MC 1,059,300円 ※963,000円	FGXWP224MC 1,307,900円 ※1,189,000円	FGXWP280MC 1,597,200円 ※1,452,000円			
	壁ビルトイン 下吹タイプ	受注対応品										FXYWUP140MDR 3,062,400円 ※2,784,000円	FXYWUP224MDR 3,423,200円 ※3,112,000円	FXYWUP280MDR 3,423,200円 ※3,112,000円			
	床置ダクト形 (ベルトレスタイプ)	受注対応品										FVYCDP224CR 2,409,000円 ※2,190,000円	FVYCDP224CR 3,058,000円 ※2,780,000円	FVYCDP280CR 3,773,000円 ※3,430,000円			
	床置ダクト形	受注対応品										FGXVP140MA 1,202,300円 ※1,093,000円	FGXVP224MA 1,518,000円 ※1,380,000円	FGXVP280MA 1,897,500円 ※1,725,000円			
壁掛形	壁掛形		FGXAP28EB 414,700円 ※377,000円	FGXAP36EB 453,200円 ※412,000円	FGXAP45EB 459,800円 ※418,000円	FGXAP56EB 468,600円 ※426,000円	FGXAP71MA 456,500円 ※415,000円										
	天井吊形			FGXHP36NA 517,000円 ※470,000円	FGXHP45NA 519,200円 ※472,000円	FGXHP56NA 530,200円 ※482,000円	FGXHP71NA 536,800円 ※488,000円	FGXHP80NA 567,600円 ※516,000円	FGXHP90NA 588,500円 ※535,000円	FGXHP112NA 712,800円 ※648,000円	FGXHP140NA 810,700円 ※737,000円	FGXHP160NA 895,400円 ※814,000円					
	マルチキューブ	受注対応品		FSXYP28BBR 442,420円 ※402,200円													
	厨房用	受注対応品							FGXTP80NB 701,800円 ※638,000円			FGXTP140NB 998,800円 ※908,000円					
オプション	天井埋込ダクト形	受注対応品											FFGHP140M 935,000円 ※850,000円	FFGHP224M 1,265,000円 ※1,150,000円	FFGHP280M 1,394,800円 ※1,268,000円		
	外気処理エアコン	受注対応品										FGXMP140MGF 1,740,200円 ※1,582,000円	FGXMP224MGF 2,643,300円 ※2,403,000円	FGXMP280MGF 2,879,800円 ※2,618,000円			
	外気処理エアコン (加湿無)	受注対応品										FXYMP140MFNR 994,290円 ※903,900円	FXYMP224MFNR 1,482,800円 ※1,348,000円	FXYMP280MFNR 1,712,590円 ※1,556,900円			
	外気処理ユニット	受注対応品		VGMP50HAM 1,930,500円 ※1,755,000円		VGMP80HAM 2,429,900円 ※2,209,000円	VGMP100HAM 3,044,800円 ※2,768,000円										
床置形	壁ビルトインタイプ 外気処理エアコン	受注対応品										FGXWP140MCF 2,212,100円 ※2,011,000円	FGXWP224MCF 2,949,100円 ※2,681,000円	FGXWP280MCF 3,249,400円 ※2,954,000円			
	大風量外気処理エアコン	受注対応品															

全熱交換器

- 露出設置形 VAH150HS VAH250HS
- 屋外設置形 VAR250AS
- 天井埋込ダクト形 VAM150~1000KS VAM150~2000K
- 天井吊形 VAH400GB VAH500GB
- 天井カセット形 (節電タイプ) VAC150~500GFS VAC150~500GF
- 天井埋込ダクト形 VAMD15A~100A VAMD15AS~100AS
- 壁掛形 VETH70・100BFS

※ 冷房能力値 (kW) は日本工業規格 JIS B 8627 : 2015 にて、定められている外気温度 35℃、室内温度 27℃で運転した場合の値を示し、暖房能力値は外気温度 7℃、室内温度 20℃で運転した場合の値を示します。

冷暖同時ガスヒーポン

超高低差仕様

GHP X AIR II

GHPエグゼア II

冷暖同時ガスヒーポン
56.0kW
 (20馬力相当)
 GHP X AIR II
 GHPエグゼア II
 受注対応品
 超高低差仕様
GRYDP560DN
 8,316,000円
 (※7,560,000円)



外気温度 0℃未満で冷房運転をする場合にはエアガード（オプション品）の取付が必要となります。

冷暖同時ガスヒーポン
85.0kW
 (30馬力相当)
 GHP X AIR II
 GHPエグゼア II
 受注対応品
 超高低差仕様
GRYDP850DN
 10,725,000円
 (※9,750,000円)



システム	最大接続台数 32 台	最大接続台数 48 台
(接続容量)	(50 ~ 130% 超高低差仕様時は 80 ~ 130%)	(50 ~ 130% 超高低差仕様時は 80 ~ 130%)
空調目安 (㎡)	331 ~ 483	496 ~ 724
冷暖房能力 (kW)	冷 56.0kW 暖 63.0kW	冷 85.0kW 暖 95.0kW
定期点検周期	5年もしくは 10,000 時間	5年もしくは 10,000 時間

タイプ	容量	2.2kW	2.8kW	3.6kW	4.5kW	5.6kW	7.1kW	8.0kW	9.0kW	11.2kW	14.0kW	16.0kW	22.4kW	28.0kW	45.0kW	56.0kW	
天井カセット形 <small>価格にパネルを含みます。</small>	天井埋込カセット形 Sラウンドフロータイプ (全周吹出)		FGXFP28EA 697,400円 (※634,000円)	FGXFP36EA 704,000円 (※640,000円)	FGXFP45EA 709,500円 (※645,000円)	FGXFP56EA 716,100円 (※651,000円)	FGXFP71EA 732,600円 (※666,000円)		FGXFP80EA 776,600円 (※706,000円)	FGXFP90EA 814,000円 (※740,000円)	FGXFP112EA 992,200円 (※902,000円)	FGXFP140EA 1,115,400円 (※1,014,000円)	FGXFP160EA 1,249,600円 (※1,136,000円)				
	天井埋込カセット形 ラウンドフロータイプ (全周吹出)		FGXFP28NA 558,800円 (※508,000円)	FGXFP36NA 564,300円 (※513,000円)	FGXFP45NA 569,800円 (※518,000円)	FGXFP56NA 574,200円 (※522,000円)	FGXFP71NA 587,400円 (※534,000円)		FGXFP80NA 621,500円 (※565,000円)	FGXFP90NA 652,300円 (※593,000円)	FGXFP112NA 792,000円 (※720,000円)	FGXFP140NA 887,700円 (※807,000円)	FGXFP160NA 994,400円 (※904,000円)				
	2方向吹出エコ・ダブルフロータイプ センシング機能なし		FGXCP22EA 697,400円 (※634,000円)	FGXCP28EA 704,000円 (※640,000円)	FGXCP36EA 713,900円 (※649,000円)	FGXCP45EA 716,100円 (※651,000円)	FGXCP56EA 733,700円 (※667,000円)	FGXCP71EA 734,800円 (※668,000円)		FGXCP80EA 785,400円 (※714,000円)	FGXCP90EA 811,800円 (※738,000円)	FGXCP112EA 988,900円 (※899,000円)	FGXCP140EA 1,124,200円 (※1,022,000円)	FGXCP160EA 1,213,300円 (※1,103,000円)			
	1方向吹出 シングルフロータイプ		FGXKP22EB 539,000円 (※490,000円)	FGXKP28EB 596,200円 (※542,000円)	FGXKP36EB 608,300円 (※553,000円)	FGXKP45EB 624,800円 (※568,000円)	FGXKP56EB 654,500円 (※595,000円)	FGXKP71EB 674,300円 (※613,000円)									
イビル形 <small>価格にパネルを含みません。 キャンバスダクトは別売品です。</small>		FGXSP22EB 580,800円 (※528,000円)	FGXSP28EB 591,800円 (※538,000円)	FGXSP36EB 598,400円 (※544,000円)	FGXSP45EB 603,900円 (※549,000円)	FGXSP56EB 608,300円 (※553,000円)	FGXSP71EB 611,600円 (※556,000円)		FGXSP90EB 674,300円 (※613,000円)	FGXSP112EB 818,400円 (※744,000円)	FGXSP140EB 929,500円 (※845,000円)						
	天井埋込ダクト形				FGXMP45EB 580,800円 (※528,000円)	FGXMP56EB 587,400円 (※534,000円)	FGXMP71EB 601,700円 (※547,000円)		FGXMP90EB 661,100円 (※601,000円)	FGXMP112EB 794,200円 (※722,000円)	FGXMP140EB 887,700円 (※807,000円)	FGXMP160EB 965,800円 (※878,000円)					
大空間用	受注対応品												FGXMP224MG 1,127,500円 (※1,025,000円)	FGXMP280MG 1,318,900円 (※1,199,000円)			
床置形	露出タイプ		FGXLP28NB 481,800円 (※438,000円)	FGXLP36NB 490,600円 (※446,000円)	FGXLP45NB 500,500円 (※455,000円)	FGXLP56NB 528,000円 (※480,000円)	FGXLP71NB 551,100円 (※501,000円)										
	埋込タイプ	受注対応品	FGXLM28NB 443,300円 (※403,000円)	FGXLM36NB 453,200円 (※412,000円)	FGXLM45NB 462,000円 (※420,000円)	FGXLM56NB 487,300円 (※443,000円)	FGXLM71NB 507,100円 (※461,000円)										
	壁ビルトインタイプ	受注対応品									FGXWP140MC 1,059,300円 (※963,000円)		FGXWP224MC 1,307,900円 (※1,189,000円)	FGXWP280MC 1,597,200円 (※1,452,000円)			
	床置ダクト形	受注対応品										FGXVP140MA 1,202,300円 (※1,093,000円)		FGXVP224MA 1,518,000円 (※1,380,000円)	FGXVP280MA 1,897,500円 (※1,725,000円)		
壁掛形	壁掛形		FGXAP28EB 414,700円 (※377,000円)	FGXAP36EB 453,200円 (※412,000円)	FGXAP45EB 459,800円 (※418,000円)	FGXAP56EB 468,600円 (※426,000円)	FGXAP71MA 456,500円 (※415,000円)										
	天井吊形			FGXHP36NA 517,000円 (※470,000円)	FGXHP45NA 519,200円 (※472,000円)	FGXHP56NA 530,200円 (※482,000円)	FGXHP71NA 536,800円 (※488,000円)		FGXHP80NA 567,600円 (※516,000円)	FGXHP90NA 588,500円 (※535,000円)	FGXHP112NA 712,800円 (※648,000円)	FGXHP140NA 810,700円 (※737,000円)	FGXHP160NA 895,400円 (※814,000円)				
天井吊形	厨房用	受注対応品							FGXTP80NB 701,800円 (※638,000円)			FGXTP140NB 998,800円 (※908,000円)					
	工場用	受注対応品										FFGHP140M 935,000円 (※850,000円)		FFGHP224M 1,265,000円 (※1,150,000円)	FFGHP280M 1,394,800円 (※1,268,000円)		
オプション	天井埋込ダクト形 外気処理ユニット	受注対応品	VGMP50HAM 1,930,500円 (※1,755,000円)		VGMP80HAM 2,429,900円 (※2,209,000円)	VGMP100HAM 3,044,800円 (※2,768,000円)											

全熱交換器

- 露出設置形
VAH150HS
VAH250HS
- 屋外設置形
VAR250AS
- 天井吊形
VAH400GB
VAH500GB
- 天井カセット形 (節電タイプ)
VAC150~500GFS
VAC150~500GF
- 天井埋込ダクト形
VAM150~1000KS
VAM150~2000K
- 天井埋込ダクト形
VAMD15A~100A
VAMD15AS~100AS
- 壁掛形
VETH70・100BFS

※ この数値は冷房負荷 116 ~ 169W/㎡ で計算した場合です。冷房負荷は、使用場所の諸条件によってさまざまに異なります。② リモコン付属 ③ 写真はオプション品を含みます (別売化粧パネル、HEPA フィルタ)。④ センシング機能なしの価格です。センシング機能(パネル)はオプションです。
掲載の価格は大阪ガス希望小売価格です。() 内は税抜き価格。希望小売価格は、税率 10% の消費税を含めた価格です。なお、工事費は含まれておりません。

※ 価格：室外機単体の定格冷暖房能力を表しています。
冷暖房能力値 (kW) は日本工業規格 JIS B 8627 : 2015 にて、定められている外気温度 35℃、室内温度 27℃ で運転した場合の値を示し、暖房能力値は外気温度 7℃、室内温度 20℃ で運転した場合の値を示します。

ガスヒーポン設計・施工上の注意点

- ガスヒーポンの設置にあたっては、以下の注意点および各メーカー・機器ごとの仕様書・施工要領書等に従って設計・施工してください。
※必ず各メーカー・機器ごとの仕様書・施工要領書を御確認ください。

■ メンテナンススペースの確保

ヤンマーエネルギーシステム製 YNZP850L1DB のメンテナンススペース例

●メンテナンススペースを確保してください

- ※メンテナンススペースは機種毎の仕様をご確認ください
- ※設備更新の場合は、新設機の基準に合わせてください
- ※フェンス等を設置する場合も同様

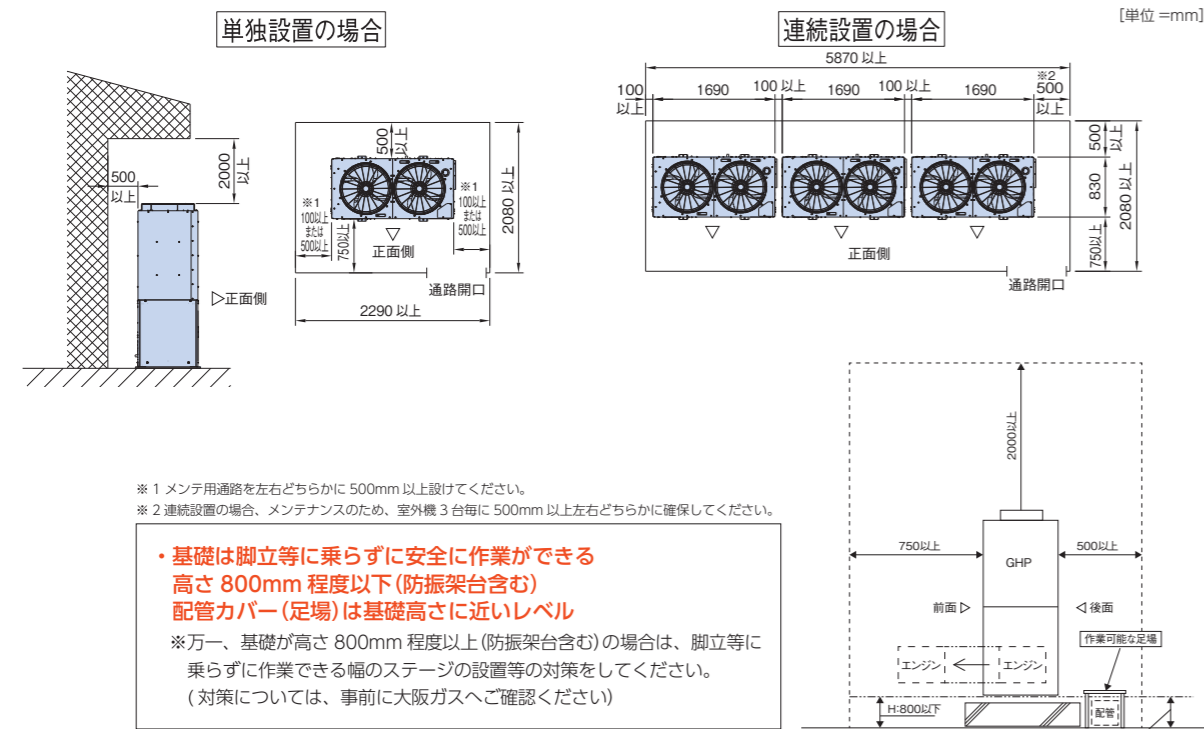

■ メンテナンス通路の確保

●室外機までのメンテナンス通路も確保してください

- ※作業者が部品、工具等を持って安全に通行できる通路を確保してください

■ 屋上設置の場合の注意点

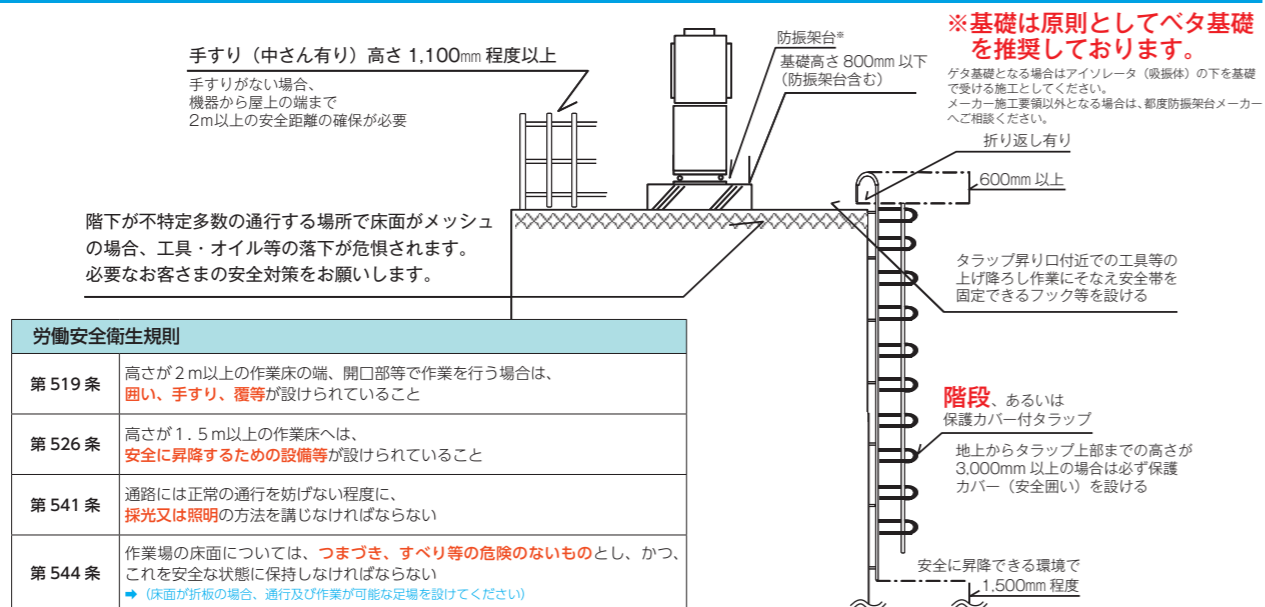

労働安全衛生規則	
第519条	高さが2m以上の作業床の端、開口部等で作業を行う場合は、 囲い、手すり、覆等 が設けられていること
第526条	高さが1.5m以上の作業床へは、 安全に昇降するための設備等 が設けられていること
第541条	通路には正常の通行を妨げない程度に、 採光又は照明 の方法を講じなければならない
第544条	作業場の床面については、 つまづき、すべり等の危険のないもの とし、かつ、これを安全な状態に保持しなければならない ★(床面が折板の場合、通行及び作業可能な足場を設けてください)

■ ドレン配管工事

●排気ドレンは排気ドレン配管から直接排水口へ排水してください。

- ※屋上へ直接排出すると、コンクリート表面の汚損や防水シートの破損の原因となることがあります。

- ※室外機の排気ドレンを絶対に室内機ドレンと同じ所へ流さないでください。排気が室内に入る恐れがあります。

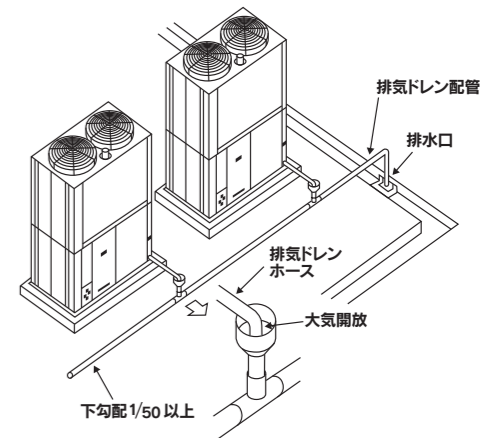

■ 室外機据付設計・工事上の注意点

■アフターサービスのための有効スペース確保について

- メンテナンススペースは、メーカー毎・機種毎の仕様書・施工要領書等をご確認ください。
- お客さま・サービスマンが落下事故に遭わないよう、安全対策をお願いします。
- 車道、公道等はメンテナンススペースと考えるようご注意ください。
- 室外機の周囲に広告看板塔や防音壁を設ける場合は、必要スペースが確保でき、かつサービスマンの作業に危険のないようにしてください。

■室外機換気・給排気に関するトラブル未然防止について*

- 室外機で正常な熱交換ができなければ、能力低下や異常停止の恐れがあります。風通しのよい場所を選定し、ショートサーキットの無い様に室外機同士や壁との離隔距離等の必要なスペースを確保してください。
- 室外機の周囲に壁等がある場合は、ショートサーキットが起らないか大阪ガスまたはメーカーへご相談ください。
- 排気が屋内へ流入しない様に排気出口と室内給気(建物開口部、換気扇等)の位置にご留意ください。
- 複数台設置の場合、設置方向及び必要離隔距離を確保してください。
- 強い風が室外機の吹き出し口に向かって吹き付ける場所には据付けしないでください。
- 室外機を腐食させたり、空気熱交換器への異物の付着や外装を著しく汚染する様なもの(煙突、排気口など)のない場所を選定してください。
- 空気熱交換器からの吹出空気およびエンジンからの排気ガスが直接、他に影響を与えない場所を選定してください。
- 郊外または田園地区で使用の場合は、昆虫や木の葉による空気熱交換器の閉塞を招く恐れがあるため、室外機の近傍に街灯などの照明、立木などが無いようにしてください。

■室内機の据付場所選定

- 室内機の重量に充分耐える強度があり騒音が共鳴しない天井面。
- 冷媒配管を屋外へ出しやすく、また配管が短くできる場所。
- 吹出空気が部屋全体にいきわたる場所。
- 吹出空気、吸込空気の流れに障害物のない場所。
- 侵入外気の影響のない場所。
- 可燃性ガスの漏れる恐れのない場所。
- 室内機の周囲に充分なスペースの取れる場所。
- 火災報知器から1.5m以上離してください。
- 自動扉のすぐそばは避けて、吹出し方向を対向になる様にする。
- 油を多量に使用する中華料理店などの調理場や、工場の機械設備の近くには据付しないでください。油のため、熱交換器が汚れて能力が低下するうえ、冷暖運転時の室内空気条件によっては、霧吹きや露跳びが発生し、また、合成樹脂部分が変形破損することがあります。
- ドレン配管の下り勾配が1/100以上とれる場所。
- 電磁波を発生する設備が近くになく、またその影響を受けない場所。
- 有機溶剤を使用する場所は避けてください。
- 本体使用温度範囲を確保できる場所。

*1 排気ガスが拡散しにくい設置環境の場合、一酸化炭素中毒に至る恐れがあります。
*2 室外機のドレン配管はメーカー指定配管材料*を使用し、室内機のドレンや他の配管と一緒にせず、単独で配管してください。
*3 屋上設置には、必ず防振架台(別売品)を用いて据付してください。

シリーズ	配管材料
パナソニック	硬質塩ビ管またはステンレス管
パナソニック以外	硬質塩ビ管

■ドレン配管の施工要領

- ドレン処理についての配慮はあるか、適切な場所まで流せるか、ご確認ください。*2
- 室外機の排気ドレンを絶対に室内機ドレンと同じ所へ流さないでください。排気が室内に入る恐れがあります。
- コンクリート表面に直接放流しますと、汚れ、変色等を生じる場合がありますので、排水桝まで配管してください。
- 屋上で表面をシート防水仕上げしてある場合には、ドレンの温度により防水シートの接着が劣化する可能性がありますので、必ず排水桝まで配管してください。
- ドレン配管が逆勾配になったり、鳥居配管にならないようご注意ください。冬期、ドレン配管内でドレン水が凍結し、エンジンが起動できなくなる恐れがあります。
- 止むを得ず複数台のドレン集合配管する場合は、排気の圧力がかからないように配管してください。集合管に排気圧力がかかると、停止中の室外機に排気が逆流してトラブルの原因となります。

■その他

- 冷媒配管やダクトの上で直接メンテナンス作業をしなければならないような施工はしないでください。(作業可能な床と配管等の保護をお願いします)
- 防振架台はメーカー指定のものを必ず使用し、取扱説明書通りに設置してください。GHPメーカー指定以外の防振架台を使用した場合は大阪ガスの保守契約はご締結できません。*3
- GHPメーカー指定の冷媒を必ず使用してください。メーカー指定外の冷媒を使用した場合は、誤動作、性能不良、機器故障、事故等が発生する恐れがあります。
- 排気ダクトを使用の際はメーカー指定の純正品を使用してください。
- ビット(押し込み)式の据付けは、しないでください。
- 据付け場所の直下や近傍に、騒音、振動を問題にする場所のない所。(特に居住区域に於ては運転する時間帯など注意が必要です)
- 室外機近傍に、騒音を反射または共鳴する様な壁など無いこと。また、騒音が発生したときに防音壁等を設けるスペースを有すること。
- 電波障害等の影響を受けない場所。
- 搬入、据付けに合理的な位置で強度も十分あり、保守サービスが安全に、かつ容易に行える場所を選定してください。(既存の建物では強度、振動伝播上問題が発生する可能性がありますので特に注意を要します)
- 可燃性ガスの発生、流入、滞留、漏れの恐れのない場所。
- 本体使用温度範囲を確保できる場所。
- 冷媒配管長と許容高低差の範囲内で配管が可能な場所であること。
- 室外機の据付けは、日本ガス機器検査協会発行「業務用ガス機器の設置基準及び実務指針」(第6版)第3章6(3)に基づき行い、屋内には設置しないでください。
- 塩害地域および化学プラント内など腐食の大きい環境での使用は御相談ください。(海岸地域で潮風が直接当たる場所には耐塩害仕様室外機(特注品)の設置をお勧めします)
- 遠隔制御可能な仕様で設計、施工してください。
注意点: 集中リモコン設置時のアダプタ通信系統の制限
室外機渡り通信線の本数
室内機の制限台数 など

ガスヒーポン設計・施工上の注意点

●ガスヒーポンの設置にあたっては、以下の注意点および各メーカー・機器ごとの仕様書・施工要領書等に従って設計・施工してください。

■ 室外機設置台数が多い場合の注意点

●以下の室外機の台数を通信線で接続する場合は DⅢ -NET 拡張アダプタの設置が必要です。

		ヤンマー	アイシン	ダイキン
DⅢ -NET 拡張アダプタ 設置必要台数	室外機	Dタイプは 8 台以上 (Hタイプは対象外)	Gシリーズのみの室外機の構成の場合 17 台以上 Gシリーズ以外の室外機を含む構成の場合 11 台以上	8 台以上

■ 遠隔監視アダプタ接続台数

室外機		パナソニック	ヤンマー	アイシン ダイキン	三菱重工
遠隔専用配線		不要 * 室外機間配線と共用	必要 (注3) * 終端抵抗の施工が必要	必要	
取付具		取付金具必要 (室外機側面設置)			
アダプタ 1 台の 接続可能台数 (注1、注5)	室外機	30 台 (注2) (注4) * 一体型スマートマルチは 16 台まで * 分離型スマートマルチは 8 セット 16 台まで	16 台 (注4) * 一体型スマートマルチは 16 台まで	47 台 (注4) * スマートマルチは 8 セット 16 台まで	47 台
	室内機	64 台	128 台	128 台	128 台

- (注1) エグゼアⅢ室外機を設置する場合は、遠隔ソフト更新機能を使用するため、必ず最新のアダプタを設置すること。
 (注2) GHP チラーの場合、空調用途では室外機 5 台まで、空調以外の用途では室外機 1 台までとなる。
 また、同一アダプタに直膨型室内機と GHP チラーを混在させることは不可。
 (注3) Lシリーズと Kシリーズ以前の機器を同一リンクに混在させる場合、室内機遠隔アドレス=エアネットアドレスとする必要あり。
 既に室内機遠隔アドレス=現地設定 64ch としている場合、エアネットアドレスへ再設定必要。
 (注4) スマートマルチと他の室外機含め、パナソニックは 30 台、ヤンマーは 16 台、アイシン、ダイキンは 47 台まで接続可能。
 (注5) 旧シリーズが混在する状態でアダプタを新設・増設する場合は、メーカーにご相談ください。

■ 遠隔監視アダプタのシステム構成例

■ パナソニック

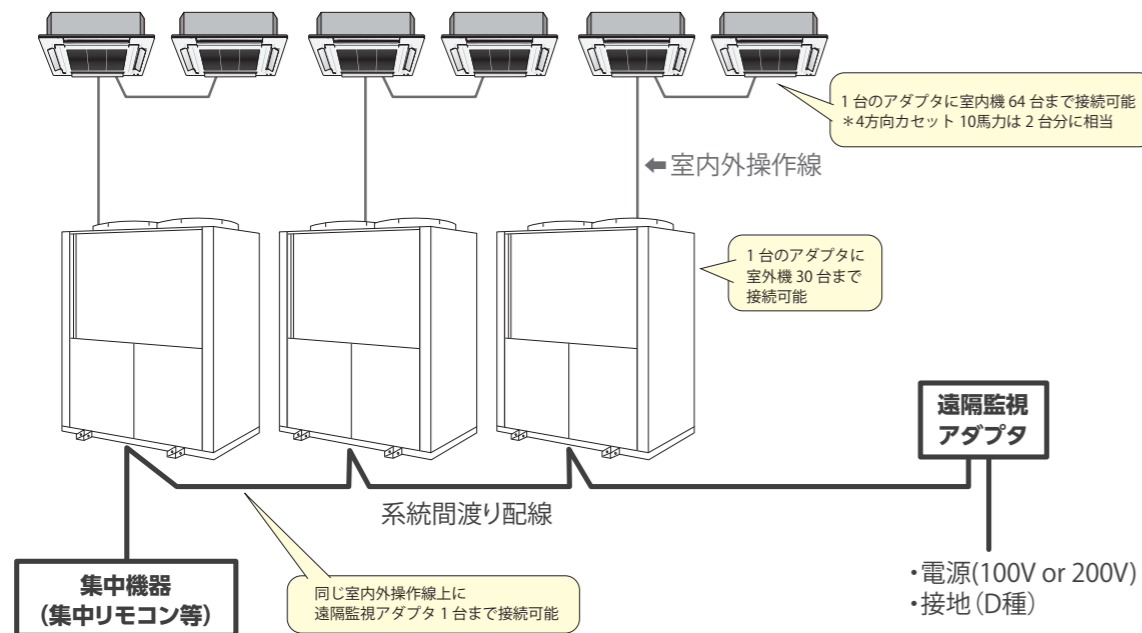

■ 遠隔監視アダプタのシステム構成例

■ ヤンマー

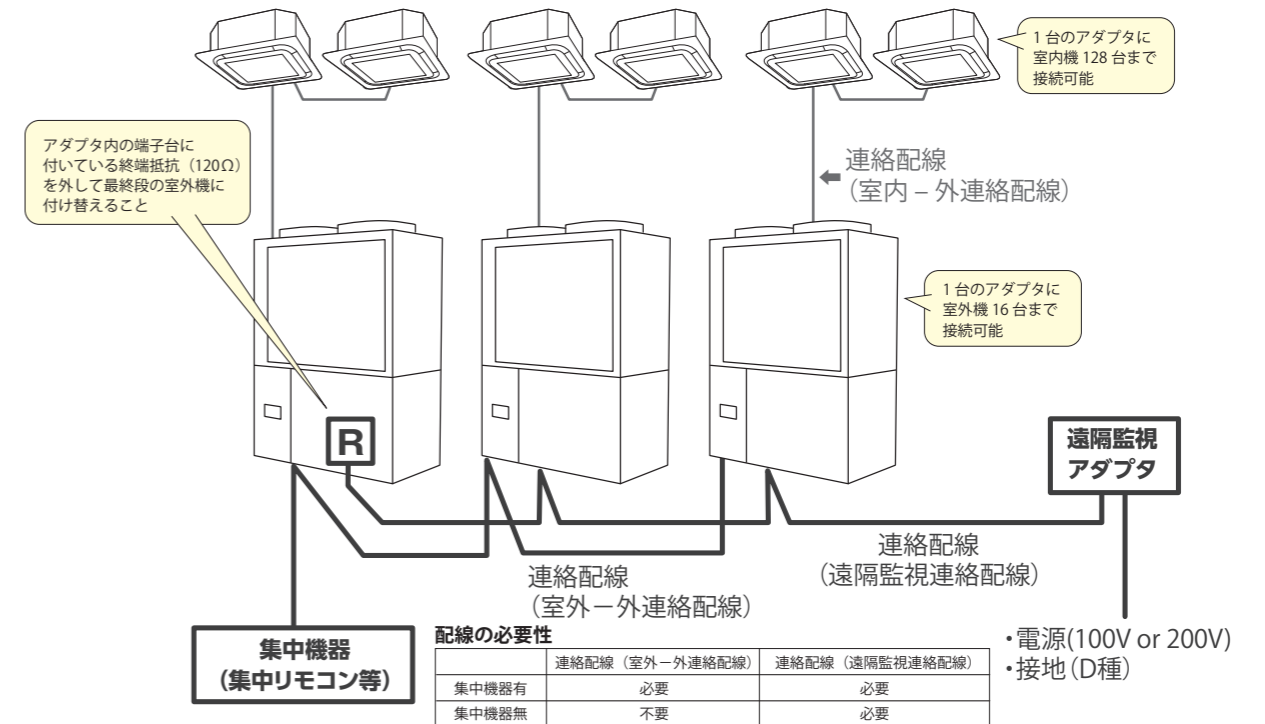

■ 遠隔監視アダプタのシステム構成例

■ アイシン・ダイキン・三菱重工

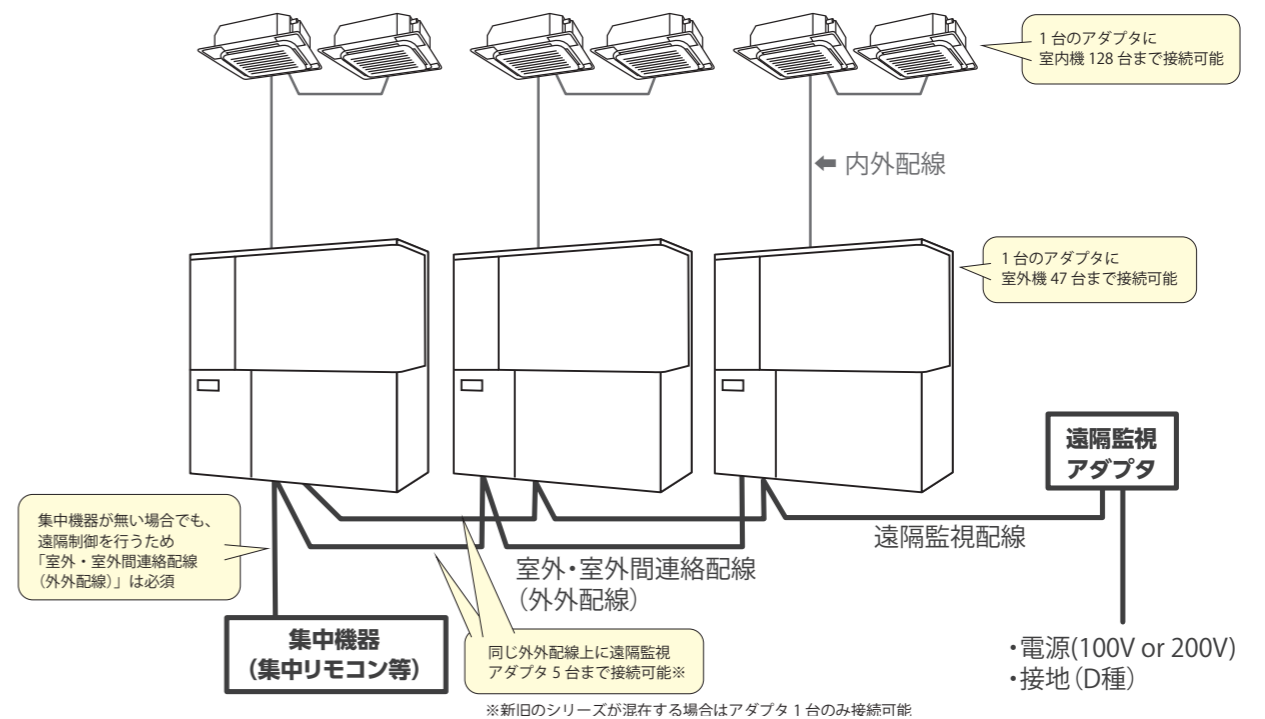

大阪ガス保守契約サービス

- ガスヒーポンを快適且つ省エネでお使いいただくために定期点検が必要です。
- 大阪ガス保守契約は「定期点検」、「故障修理」、「遠隔監視」がセットになった突発出費のリスクが無いお得で安心な定額サービスです。

電子契約対応 ※大阪ガス指定の電子契約サービスに限り

13年(3万時間)保守タイプ

- 定期点検
- 故障修理 (13年(3万時間))
- スカイリモート (遠隔監視)

- 故障修理部品代、作業費含む
- 保証開始後13年もしくは3万時間経過後は、故障修理部品代は別途有償

15年(6万時間)保守タイプ

- 定期点検
- 故障修理 (15年(6万時間))
- スカイリモート (遠隔監視)

- 故障修理部品代、作業費含む
- 保証開始後15年もしくは6万時間経過後は、故障修理部品代は別途有償

保守契約サービス概要

～定期点検サイクルが5年もしくは1万時間

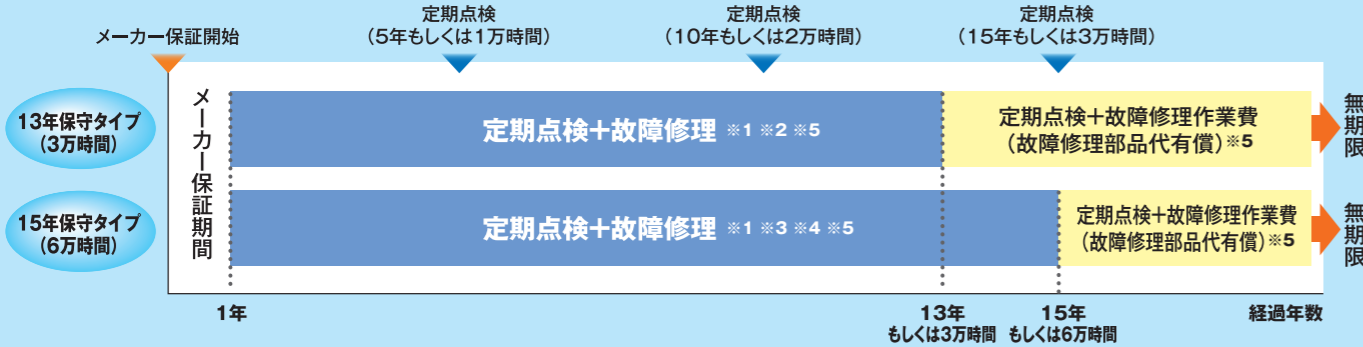

- ※1. 対象範囲は、室外機・室内機・標準リモコン (オプション品、フィルター洗浄、熱交換コイル洗浄、オーバーホール等は別途有償)
- ※2. 保証開始後13年が経過していない場合でも、運転時間が3万時間を超えた時以降は、故障修理部品代が有償となります。
- ※3. 保証開始後15年が経過していない場合でも、運転時間が6万時間を超えた時以降は、故障修理部品代が有償となります。
- ※4. 運転時間3万時間を超えた時以降は、エンジン一式交換のエンジン本体代は別途有償となります。
- ※5. メーカーからの部品供給停止により、部品調達ができない場合は、点検および修理ができません。

保守契約料金一覧表

～13年(3万時間)保守タイプ～ 大阪ガスのガスをお使いの場合の割引料金

β 契約

(遠隔監視付契約)

- お客さまにて遠隔監視アダプタの購入、設置、配線工事を実施していただきます。

(注) 遠隔監視アダプタ本体、工事費は保守契約料金に含まれません。

室外機能力	保守契約料金 (円) 税抜価格				
	※2023年4月以降に保証期間が開始した機器の料金です (2023年3月以前に保証期間が開始した機器の料金は大阪ガスへお問い合わせください)				
	保証開始日からの経過年数 (契約開始時点)				
	1年未満	2年未満	3年未満	4年未満	5年未満
14.0kW (5馬力相当)	30,700	33,700	37,700	41,600	46,600
18.0kW (7.5馬力相当)	30,700	33,700	37,700	41,600	46,600
22.4kW (8馬力相当)	37,700	41,600	45,600	50,500	56,500
28.0kW (10馬力相当)	37,700	41,600	45,600	50,500	56,500
35.5kW (13馬力相当)	40,600	44,600	49,500	54,500	61,400
45.0kW (16馬力相当)	43,600	47,600	52,500	58,500	65,400
56.0kW (20馬力相当)	43,600	47,600	52,500	58,500	65,400
(停電対応) ハイパワープラス (アイシン)	72,300	79,200	87,200	97,100	108,900
(停電対応) ハイパワープラス (ヤンマーエネルギーシステム・ダイキン工業・パナソニック)	75,300	82,200	91,100	101,000	112,900
(停電対応) ハイパワープラスリニューアブル (パナソニック)					
71.0kW (25馬力相当)	45,600	50,500	55,500	61,400	68,400
GHP チャラー (ヤンマーエネルギーシステム)	58,500	63,400	68,400	75,300	84,200
GHP チャラー (パナソニック)	52,500	57,500	62,400	68,400	75,300
85.0kW (30馬力相当)	45,600	50,500	55,500	61,400	68,400
106.0kW、118.0kW (40馬力相当) GHP チャラー (ヤンマーエネルギーシステム)	63,400	68,400	74,300	82,200	92,100

各種割引

台数	台数	2~4台	5~9台	10~49台	50台~	
割引	割引	割引率	5%	7%	9%	12%

- 台数割引...保守契約台数に応じて割引 (契約ごと且つ設置先ごとの契約台数に適用)
- 契約開始月一括払い割引 (12か月未満のご契約は、割引適用不可) ...保守契約料金の5%を割引
- 口座自動振替割引 (12か月未満のご契約は、口座自動振替ができません) ...契約毎に3,000円を割引

業務用冷凍空調機器をお使いのお客さまへ



有資格者による点検が必要なガスヒーポンの

フロン漏えい定期点検は、大阪ガスへお任せください

～フロン排出抑制法に関するお知らせ～

2015年4月よりお客さまによるフロン類の漏えい点検が義務化されています。

3年に1回のフロン定期点検が必要!

※冷蔵・冷凍用途の場合は1年に1回のフロン定期点検が必要 ※お客さまによる3ヶ月に1回の簡易点検も別途必要

フロン類が充填された業務用冷凍空調機器の管理者(ユーザーさま)が対象です。

- 全ての業務用冷凍空調機器で3ヶ月に1回の簡易点検が必要 (お客さまで実施(資格不要))
- 一定容量以上の業務用冷凍空調機器で有資格者による定期点検が必要

ガスヒーポンなら大阪ガスにお任せ!

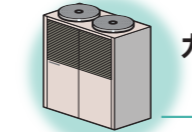

ガスヒートポンプエアコン (ガスヒーポン)

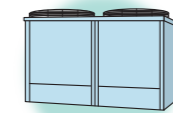

電気ヒートポンプエアコン

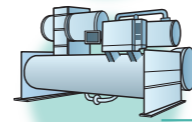

大型冷凍機 (ターボ冷凍機 等)

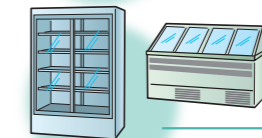

冷蔵・冷凍庫、ショーケース

大阪ガスフロン定期点検契約サービス

- お客さまの設備、支払い方法にあわせて契約タイプを選択してください
- フロン定期点検契約台数に応じて台数割引適用 (契約ごと且つ設置先ごとの契約台数に適用) (注) 割引率は、保守契約の台数割引参照

保守契約をご締結の機器向けメニュー

契約タイプ	TYPE A ※1 フロン定期点検付保守契約	TYPE B ※2 フロン定期点検付保守契約	TYPE C ※2 フロン定期点検オプション契約
契約期間	1年契約(自動更新)	1年契約(自動更新なし)	1年契約(自動更新なし)
契約書	保守契約一体型	保守契約一体型	保守契約分離型
お支払	点検費用1回分を3年分割払い (冷蔵、冷凍用途は、1回分の点検費用を毎年支払)	契約年度に点検費用1回分支払い	
点検頻度	1回以上/3年 (冷蔵、冷凍用途の機器は、1回以上/年)	契約期間中に1回	
条件等	●3年以上継続契約いただける場合	●点検が必要な年度にご契約ください ●点検が不要な年度には「フロン点検なし」保守契約をご締結ください	
契約料金(税抜)	4,500円/台・年 ※3	13,500円/台・年	13,500円/台・年

保守契約していない機器向けメニュー

契約タイプ	TYPE E ※2 フロン定期点検(自動更新なし)
契約期間	1年契約(自動更新なし)
契約書	単独契約
お支払	契約年度に点検費用1回分支払い
点検頻度	契約期間中に1回
条件等	●点検が必要な年度にご契約ください
契約料金(税抜)	18,000円/台・年

※1. 3年以上ご契約いただける機器が対象です。 ※2. 1年間の単年度型のご契約です。フロン定期点検が必要な時期にご契約ください。 ※3. 冷蔵冷凍用途の場合、13,500円/台・年

所有設備の法定点検期限をご確認の上、お早目のフロン点検契約締結をお願いします。

※大阪ガスフロン定期点検契約の締結にあたって、事前にお客さま設備の法定点検期限の確認が必要な場合があります。

大阪ガス エネルギーコンタクトセンター ☎ 0120-221-487

受付時間：平日(月～金) 9:00～17:30

⚠️ 安全に関するご注意

(ガスヒートポンプ冷暖房機使用対象について)

- このカタログに掲載のガスヒートポンプ冷暖房機は、対人専用の冷暖房装置です。食品・動植物・精密機器・美術品等の保存等の特殊用途には使用しないでください。品質低下等の原因になることがあります。
- 車両、船舶の空調用等としては使用しないでください。振動や塩害等により水漏れ、油漏れ、漏電の原因になります。

(ご使用に際して)

- ご使用前に、「取扱説明書」をよくお読みのうえ正しくご使用ください。
- 室内機の設置環境によっては、ドレンパン内にスライムが発生することによりドレン配管詰りやドレン漏れの危険性があります。定期的にドレンパンの清掃を行ってください。

(据え付けに際して)

- 据え付け場所等に関しては、販売店または専門業者とご相談ください。
- 据え付け工事をご自分でされ、不備がありますと、ガス漏れ、水漏れや感電、火災の原因になります。
- 空気清浄機、加湿器などの別売品は、必ず指定の製品を使用してください。また取付工事は、販売店または専門業者に依頼してください。ご自分で工事され、不備がありますと水漏れ、感電、火災の原因になります。
- 小部屋に据え付ける場合は、冷媒漏洩時の限界濃度を超えない対策が必要です。ガスヒートポンプ冷暖房機に使用している冷媒 (R410A) は、それ自体は無毒不燃性の安全な冷媒ですが、万一室内に冷媒が漏れた場合、その濃度が許容値を超えるような小部屋では、窒息等の危険がありますので、許容値を超えない対策が必要です。
- 必ず GHP メーカー指定の防振架台をご使用ください。GHP メーカー指定以外のものをご使用された場合は異常振動や機器故障等不具合が発生する恐れがあります。また、もし GHP メーカー指定以外の防振架台を使用された場合は、大阪ガスの保守契約を締結できません。
- メーカー指定以外の冷媒を封入することは絶対に行わないでください。メーカー指定の冷媒は、機器付属の取扱説明書および機器本体の銘板に記載されています。指定外の冷媒を使用された場合は、誤動作、性能不良、機器故障、事

故等が発生する恐れがあります。

(このような場所への設置はおやめください)

- 建物屋上などの高所で、転落防止のための防護柵が無いなど安全にメンテナンス作業ができない場所への設置はおやめください。
- 設置場所への移動経路にて転落などの危険を伴う様な場所への設置はおやめください。

(ご使用場所について)

- 可燃性ガスの洩れる恐れや引火物のあるところへは据え付けしないでください。可燃性ガスの発生、流入、滞留の恐れのある場所やカーボン繊維が浮遊する場所では火災の原因になることがあります。
- 室外機は、排気ガスが滞留しないよう大気に開放された屋外に据え付けてください。また、建物の給排気口や窓、建物内へ連絡する配管や通気口等から室外機の排気ガスが建物内に入らないよう室外機の設置場所に注意してください。排気ガスが建物内に流入すると中毒等の原因になります。
- 点検、メンテナンス作業のための規定のスペースを確保してください。

(定期点検について)

- ガスヒートポンプ冷暖房機は、定期点検が必要です。定期点検を行わないと機器故障等の原因となります。また、一部機種では強制的に能力を絞ります。
- 定期点検に関しては、販売店または専門業者とご相談ください。

(設計耐用年数・時間を超えてのご使用について)

- ガスヒートポンプ冷暖房機には、メーカーにより設計耐用年数・時間が設定されています。(当カタログ掲載のガスヒートポンプ冷暖房機は、設置後 13 年又は通算運転時間が 3 万時間です) 設計耐用年数・時間を超えてご使用になる場合、経年劣化による機能低下・機器停止等が懸念されます。
- 設計耐用年数・時間を超えたガスヒートポンプ冷暖房機につきましては、新しいガスヒートポンプ冷暖房機への更新をお奨め致します。
- 設計耐用年数・時間を超えてご使用になる場合は、販売店または専門業者にご相談ください。

⚠️ ガス消費量について

- 本カタログに掲載されておりますガスヒートポンプのガス消費量は JIS B 8627:2015 (一部機種 JIS B 8627:2006) 「ガスヒートポンプ冷暖房機」等に基づき、総 (高位) 発熱量基準で算出された [kW] で表示されています。
- 大阪ガスの供給する都市ガスの総 (高位) 発熱量は 45MJ/m³N(10,750kcal/m³N) です。

⚠️ 運転音について

- 室外機：運転音は、無響室で測定した値を示します。実際の設置状態においては、周囲の騒音や反響を受けるため、表示値より高くなる場合があります。詳しくは製造メーカーにご確認ください。
- 室内機：運転音は日本工業規格 JIS B 8627:2015 (一部機種 JIS B 8627:2006) に基づき、無響室換算した値を示します。実際の設置状態においては、周囲の騒音や反響を受け表示値より高くなる場合があります。詳しくは製造メーカーにご確認ください。

※各種法令 (騒音規制法、振動規制法、消防法等)、各自治体の条例・規則等に基づき、届出等の対応が必要になる場合があります。

フロンラベルの表示について

このラベルはフロン排出抑制法に基づく指定製品に使用されている冷媒フロンの環境影響度 (GWP *) について、定められた目標への達成度を表したものです。製品を選択する時の参考にしてください。ガスエンジンヒートポンプエアコンディショナーは、出荷台数で加重平均した環境影響度 (GWP) の値が、目標年度 (2027 年) において目標値 (750) を上回らないことが、製造事業者等に義務付けられています。

■ R410A 冷媒使用機種ラベル

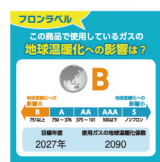

簡易フロンラベル



使用するフロン類の種類	GWP 値
R410A	2090

*GWP とは……地球温暖化係数のこと。二酸化炭素を基準とし、地球温暖化に与える影響を数値化したもので、値が大きいくほど温暖化影響が強い。

【冷媒について】

当社が指定する冷媒以外は絶対に使用 (追加補充・入替え) しないでください。指定の冷媒以外を使用された場合、機器の故障や安全性の確保に重大な障害をもたらすおそれがあり、弊社は一切その責任を負いません。

フロンラベル表示の除外製品

下記製品はフロンラベル表示の指定製品から対象外です。

- ・設置方式：
 - 既設冷媒配管流用
 - 室外機タイプ：
 - 冷暖同時運転型●寒冷地用●発電外部出力型●チラー
- ・用途：
 - 電算機用/基地局用/食品工場用/厨房用●中温用
 - クリーンルーム用●オールフレッシュ用

本カタログに掲載されておりますガスヒートポンプは、大阪ガスの推奨品です。推奨品とは、メーカー製品の中から特長ある機器を選定し、取り扱うものです。

Daigas エナジー

ガスヒートポンプについてのご相談、お問い合わせは

お電話でのお問い合わせ
(エネルギーコンタクトセンター)

☎ 0120-563-862

受付時間：9:00 ~ 17:30



このカタログ内容は 2024 年 10 月現在のものです。

仕様・価格は予告なく変更することがありますので、あらかじめご了承ください。

- 希望小売価格は、現金一括払いの場合の大阪ガスの希望小売価格です。希望小売価格には消費税等相当額 (税率 10%) を含めて表示しております。なお本カタログに記載商品の価格には、配送・工事費用、使用済商品の引き取り等は含まれておりません。

- 本カタログの記載商品の販売及びメンテナンスについては、大阪ガス供給エリア内のお客さまに限らせていただきます。

- 商品の色は印刷の関係で若干異なる場合がありますのでご了承ください。